



Industrie, Sciences et  
Technologie Canada

Industry, Science and  
Technology Canada



Canada

REVUE STATISTIQUE SUR L'INDUSTRIE  
CANADIENNE DE L'AUTOMOBILE, 1990

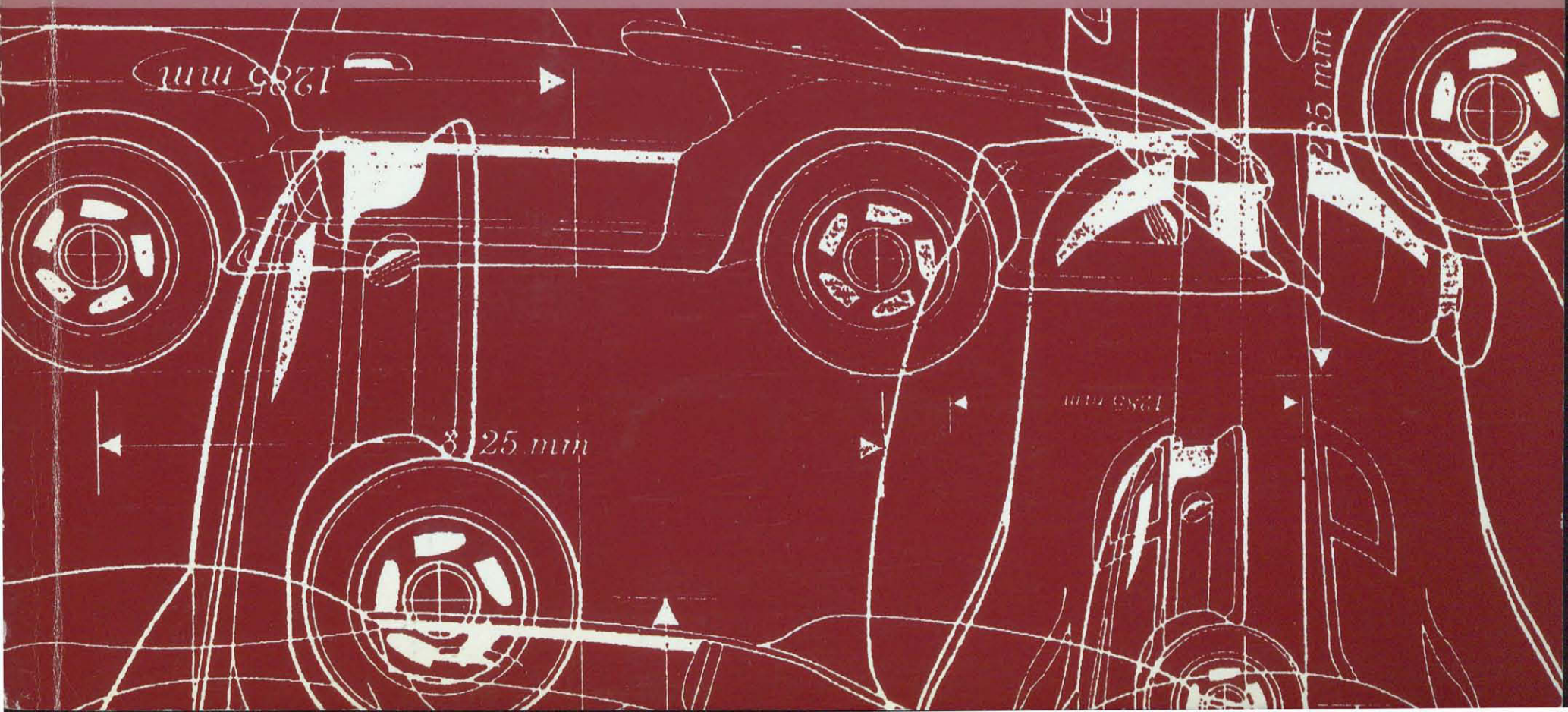



# REVUE STATISTIQUE SUR L'INDUSTRIE CANADIENNE DE L'AUTOMOBILE, 1990

INDUSTRY, SCIENCE AND  
TECHNOLOGY CANADA  
LIBRARY

NOV 8 1991

BIBLIOTHÈQUE  
INDUSTRIE, SCIENCES ET  
TECHNOLOGIE CANADA

Transport routier, urbain et ferroviaire  
Industrie, Sciences et Technologie Canada  
235, rue Queen  
OTTAWA (Ont.)  
K1A 0H5

Tél. : (613) 954-3394

Août 1991

© Ministre des Approvisionnements et Services Canada 1991  
N° au cat. C25-7/1990  
ISBN 0-662-58498-8

**PU 0212-91-03**

## Situation de l'industrie de l'automobile en 1990

La diminution des ventes et de la production qu'a connue en 1989 l'industrie canadienne de l'automobile, après sept ans de haut rendement, s'est poursuivie en 1990

au fur et à mesure que les économies canadienne et américaine entraînent dans une période de récession. Il en est résulté une chute de 11 p. 100 des ventes de voitures canadiennes par rapport à 1989, alors que les ventes de camions ont chuté de 14 p. 100 pendant la même période. Les ventes de voitures et de camions des trois grands constructeurs (TGC) ont baissé de 12 p. 100, ce qui leur a valu une part du marché de 66 p. 100. Les autres parts ont été constituées par les véhicules importés vendus par ces constructeurs (appelés « importations captives »), les véhicules produits en Amérique du Nord par des constructeurs asiatiques, et d'autres voitures importées. Les ventes aux États-Unis, où s'acheminent plus de 80 p. 100 des véhicules construits au Canada, ont chuté de 5 p. 100.

Dans l'ensemble de l'Amérique du Nord, de faibles ventes de véhicules ont entraîné en 1990 un ralentissement considérable aux usines canadiennes, ce qui a permis de réduire les stocks. Le problème de la capacité de montage excédentaire, qui a causé plusieurs fermetures d'usines aux États-Unis, touche maintenant les installations canadiennes. General Motors a annoncé en 1989 que son usine de fourgonnettes de Scarborough, en Ontario, fermerait ses portes en 1993. Quant à Chrysler, elle a indiqué que son usine de Brampton, en Ontario, cessera ses activités en 1992. Elle affectera tous les employés de cette usine à un second poste de travail à son installation de Bramalea, qui a reçu le mandat de

construire les nouveaux véhicules de la série LH. Malgré la récession actuelle, en 1990 le Canada a produit 14 p. 100 des véhicules construits en Amérique du Nord.

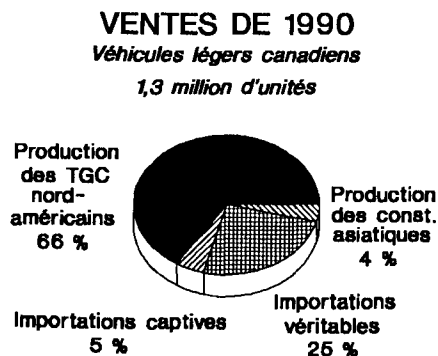

De grands programmes d'investissement sont exécutés aux 14 autres usines canadiennes, notamment à celle de Ford à Oakville, où cette société est en train d'implanter une chaîne de peinture ultramoderne de 440 millions de dollars. General Motors a confié à son usine de Sainte-Thérèse le mandat de construire ses voitures Camaro-Firebird à compter de 1992, ce qui vaudra à cette usine un investissement de 100 millions, outre les 450 millions déjà dépensés pour améliorer une chaîne de peinture.

Le fléchissement des ventes d'automobiles, surtout dans le cas des modèles produits par les trois grands constructeurs, a réduit en 1990 la demande de pièces d'automobile. On estime que les expéditions de l'industrie canadienne ont diminué de 9 p. 100 au cours de l'année, pour tomber à 13,5 milliards de dollars, tandis que les exportations aux États-Unis ont chuté de 13 p. 100, soit à 10,1 milliards de dollars, et que le nombre d'emplois a plongé de 9 p. 100, soit à 88 000. Il en est résulté des fermetures d'usines au cours de l'année; bon nombre de ces usines ont tenté de réduire leurs frais en regroupant leurs activités de production. Actuellement, des investissements importants sont effectués, notamment dans l'entreprise en participation NKK/Dofasco visant à produire de l'acier galvanisé qui servira aux matrices automobiles, dans la nouvelle usine de pneus de Goodyear à Napanee, en Ontario, et dans les installations de matriçage adjacentes aux installations de montage de Hyundai et de Chrysler, à Bramalea.

L'Initiative des composantes d'automobile, lancée en 1988 par Industrie, Sciences et Technologie Canada, a aidé plusieurs petits et moyens fabricants de composantes d'automobile à trouver les secteurs où la productivité pouvait être améliorée et à réaliser,

dans certains cas, les changements nécessaires. Les expéditions annuelles totales des sociétés qui ont reçu cette aide depuis le lancement de l'Initiative se chiffrent à plus de 2 milliards de dollars.

Le Comité consultatif sur l'automobile (CCA), qui relève du ministre de l'Industrie, des Sciences et de la Technologie, a été créé en 1989 pour promouvoir la communication et la collaboration entre l'industrie, la main-d'œuvre et le gouvernement. Il a tenu des réunions avec les ministres sur des questions de principe générales telles que les niveaux d'émissions mobiles, l'élimination de matières dangereuses et la compétitivité. Le Comité a aussi abordé d'autres questions relatives à l'environnement et à la R-D dans l'industrie canadienne.

Jusqu'ici, les résultats comprennent :

- La rédaction d'un document de demande touchant la *Loi de l'impôt sur le revenu* qui aidera les sociétés de ce secteur particulier à se prévaloir du crédit d'impôt fédéral pour la R-D.
- L'établissement progressif des spécialisations universitaires en génie automobile.
- L'établissement d'un centre technique de l'automobile.
- Des programmes de formation relatifs à la production.

Le CCA a également instauré un groupe de travail chargé de fournir des opinions des secteurs sur l'accord de libre-échange nord-américain envisagé. En septembre 1990, le ministre du Commerce extérieur, John Crosbie, a annoncé que le gouvernement avait l'intention d'entamer des discussions au sujet d'un tel accord. Les échanges commerciaux entre le Canada et le Mexique dans le domaine des produits automobiles ont totalisé environ un milliard de dollars en 1990.

Le Comité sélect de l'automobile, établi en vertu de l'Accord de libre-échange entre le Canada et les États-Unis, a recommandé en août 1990 que la règle d'origine applicable au commerce des automobiles en franchise entre les deux pays passe de 50 à 60 p. 100. Le ministre Crosbie a réagi en déclarant que le Canada n'accepterait de resserrer cette règle que si cela était nettement avantageux pour l'industrie canadienne de l'automobile, et en améliorerait la compétitivité. La deuxième grande initiative du Comité sélect, soit une étude de la compétitivité des industries canadienne et américaine, se déroule actuellement et se terminera probablement d'ici la fin de 1991.

# Table des matières

## 1. Ventes

---

1.1	Ventes au détail de véhicules automobiles au Canada, 1965-1990 .....	8
1.2	Ventes au détail de véhicules automobiles aux États-Unis, 1965-1990.....	9
1.3	Ventes au Canada d'automobiles selon la taille, par des sociétés nord-américaines, 1970-1990 .....	10
1.4	Ventes d'automobiles nord-américaines aux États-Unis, selon la taille, 1970-1990.....	11
1.5	Ventes de voitures de tourisme neuves au Canada, selon l'origine, 1965-1990 .....	12
1.6	Ventes de voitures de tourisme neuves aux États-Unis, selon l'origine, 1965-1990.....	13
1.7	Immatriculations de véhicules automobiles au Canada, 1980-1989 .....	14
1.8	Ventilation à l'échelle internationale de l'approvisionnement en pièces d'origine de cinq grands constructeurs d'automobiles (Achats auprès des fournisseurs-maison et indépendants), 1965-1990 .....	15

## 2. Expéditions

---

2.1	Valeur des expéditions de l'industrie canadienne de l'automobile, 1976-1990.....	18
-----	--	----

## 3. Production

---

3.1	Production nord-américaine de véhicules automobiles, 1965-1990.....	20
3.2	Production nord-américaine de voitures, 1965-1990 .....	22
3.3	Production canadienne de camions, 1975-1990 .....	23
3.4	Production américaine de camions, 1965-1990 .....	24
3.5	Dix principaux constructeurs de véhicules au monde, selon la production totale, 1988 .....	25
3.6	Production mondiale de véhicules par pays, 1965-1990.....	26
3.7	Production canadienne de véhicules par l'indice des prix des produits industriels, 1986-1990 .....	27

## 4. Investissements

---

4.1	Dépenses d'investissement en capital par les constructeurs canadiens d'automobiles, 1977-1990 .....	30
-----	---	----

## **5. Données sur le commerce et le Pacte de l'automobile**

---

5.1	Commerce des produits de l'automobile, 1965-1990.....	34
5.2	Commerce Canada—outre-mer des produits de l'automobile, 1965-1990.....	35
5.3	Commerce Canada—États-Unis des produits de l'automobile, 1965-1990.....	36
5.4	Ratios entre la production globale nette et la valeur nette des ventes réalisées par les sociétés participant au Pacte de l'automobile au Canada, 1975-1990.....	37
5.5	Pourcentage de la valeur ajoutée au Canada - coûts des marchandises de tous les constructeurs participant au Pacte de l'automobile, 1975-1990.....	38
5.6	Total de la valeur ajoutée au Canada, selon les catégories de production pour les quatre principaux constructeurs canadiens, 1965-1990.....	39

## **6. Recherche-développement**

---

6.1	Dépenses en R-D de l'industrie canadienne de l'automobile, 1975-1988.....	42
-----	---	----

## **7. Emploi**

---

7.1	Emplois liés à l'industrie de l'automobile au Canada, 1965-1990.....	44
7.2	Emplois liés à l'industrie de l'automobile aux États-Unis, 1972-1990.....	45
7.3	L'industrie canadienne des pièces d'automobile, selon le nombre d'employés, 1988.....	46

## **8. Principales usines de véhicules automobiles au Canada**

---

8.1	Principales usines de montage de véhicules automobiles au Canada.....	48
8.2	Liste partielle des principales usines de pièces d'automobile au Canada.....	51
8.3	Investissements des usines de montage asiatiques au Canada et aux États-Unis.....	57

<b>Publications choisies sur l'industrie de l'automobile disponibles en français.....</b>	<b>58</b>
---	-----------

<b>Associations de l'industrie de l'automobile.....</b>	<b>59</b>
---	-----------

<b>Industrie, Sciences et Technologie Canada - Centres de services aux entreprises.....</b>	<b>60</b>
---	-----------

NOTA : En raison de la diversité des sources qui ont servi à dresser ces tableaux statistiques, les totaux peuvent éventuellement ne pas concorder.



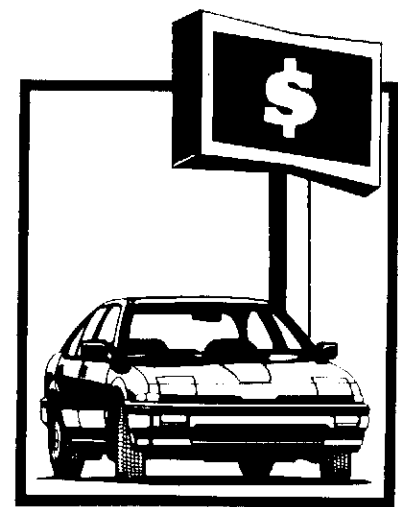

**Ventes**

**Ventes au détail de véhicules automobiles au Canada, 1965-1990**  
(en milliers d'unités)

Année	Automobiles			Camions			Nombre total de véhicules
	Nord-américaines*	Importées d'outre-mer**	Total	Nord-américains*	Importés d'outre-mer**	Total	
1965	634	75	709	120	2	122	831
1970	497	143	640	125	9	134	774
1975	836	154	990	310	17	327	1 317
1979	863	140	1 003	381	12	393	1 396
1980	741	191	932	312	22	334	1 266
1981	647	257	904	251	36	287	1 191
1982	489	224	713	167	40	207	920
1983	625	218	843	193	45	238	1 081
1984	725	246	971	274	39	313	1 284
1985	795	342	1 137	345	48	393	1 530
1986	762	329	1 091	368	51	419	1 510
1987	701	364	1 065	412	51	463	1 528
1988	725	332	1 057	460	49	509	1 566
1989	674	319	993	422	68	490	1 483
1990	580	305	885	361	72	433	1 318

Source : Statistique Canada, n° au catalogue 63-007.

\* Véhicules construits en Amérique du Nord (avec en plus le Mexique).

\*\* Y compris les importations captives.

**Ventes au détail de véhicules automobiles aux États-Unis, 1965-1990**  
(en milliers d'unités)

Année	Automobiles			Camions			Nombre total de véhicules
	Nord-américaines*	Importées d'outre-mer**	Total	Nord-américains*	Importés d'outre-mer**	Total	
1965	8 763	569	9 332	1 539	44	1 583	10 915
1970	7 120	1 285	8 405	1 746	65	1 811	10 216
1975	7 053	1 587	8 640	2 249	231	2 480	11 120
1979	8 328	2 300	10 628	3 000	500	3 500	14 128
1980	6 578	2 398	8 976	2 002	484	2 486	11 462
1981	6 206	2 324	8 530	1 852	448	2 300	10 830
1982	5 757	2 222	7 979	2 151	410	2 561	10 540
1983	6 795	2 386	9 181	2 588	464	3 052	12 233
1984	7 951	2 439	10 390	3 484	607	4 091	14 481
1985	8 205	2 834	11 039	3 912	766	4 678	15 717
1986	8 216	3 235	11 451	3 944	923	4 867	16 318
1987	6 871	3 197	10 068	3 915	824	4 739	14 807
1988	7 539	3 099	10 638	4 547	604	5 151	15 789
1989	7 078	2 825	9 903	4 132	506	4 638	14 541
1990	6 897	2 403	9 300	3 956	600	4 556	13 856

Source : La Société des fabricants de véhicules à moteur et *Ward's Automotive Reports*.

\* Véhicules construits en Amérique du Nord (avec en plus le Mexique).

\*\* Y compris les importations captives.

**Ventes\* au Canada d'automobiles selon la taille, par des sociétés nord-américaines, 1970-1990**  
(en milliers d'unités)

Année	Mini-compactes	%	Compactes	%	Intermédiaires	%	Grosses voitures	%	Voitures de luxe	%	Total des ventes
1970	9	1,8	101	20,4	156	31,5	215	43,4	14	2,8	495
1975	75	10,3	186	25,7	229	31,6	223	30,8	12	1,7	725
1979	152	17,6	237	27,5	243	28,2	203	23,5	27	3,1	862
1980	140	18,9	229	30,9	206	27,8	148	20,0	18	2,4	741
1981	137	21,5	198	31,1	184	28,9	105	16,5	13	2,0	637
1982	157	32,4	125	25,8	145	29,9	51	10,5	7	1,4	485
1983	206	33,6	135	22,0	198	32,2	66	10,7	9	1,5	614
1984	235	32,9	179	25,1	207	29,0	79	11,1	14	2,0	714
1985	237	30,3	202	25,8	246	31,5	80	10,2	17	2,2	782
1986	233	30,9	187	24,8	235	31,2	82	10,9	17	2,3	754
1987	107	14,6	298	40,5	230	31,3	68	9,3	32	4,4	735
1988	73	9,7	343	45,6	216	28,7	92	12,2	28	3,7	752
1989	76	11,1	314	45,8	175	25,5	94	13,7	27	3,9	686
1990**	260	28,6	356	39,1	168	18,5	88	9,6	38	4,2	910

Source : La Société des fabricants de véhicules à moteur selon la classification de Ward.

\* Y compris les importations captives.

\*\* Y compris les modèles importés.

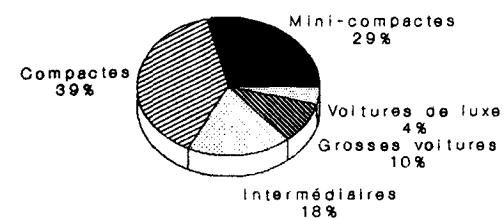

**Ventes d'automobiles nord-américaines\* aux États-Unis, selon la taille, 1970-1990**  
(en milliers d'unités)

Année	Mini-compactes	%	Compactes	%	Intermédiaires	%	Grosses voitures	%	Voitures de luxe	%	Total des ventes
1970	138	1,9	1 157	16,2	2 435	34,0	3 033	42,4	389	5,4	7 152
1975	1 167	17,3	1 679	24,8	1 975	29,2	1 588	23,5	352	5,2	6 761
1979	1 762	21,4	1 936	23,5	2 335	28,4	1 709	20,8	484	5,9	8 226
1980	1 671	25,4	1 675	25,5	1 836	27,9	1 075	16,3	321	4,9	6 578
1981	1 661	26,8	1 523	24,5	1 742	28,1	952	15,3	328	5,3	6 206
1982	1 739	30,2	1 104	19,2	1 618	28,1	928	16,1	367	6,4	5 756
1983	2 035	29,9	925	13,6	2 247	33,1	1 158	17,0	431	6,3	6 796
1984	2 306	29,0	1 309	16,5	2 457	30,9	1 232	15,5	647	8,1	7 951
1985	1 297	15,8	2 563	31,2	2 464	30,0	1 077	13,1	804	9,8	8 205
1986	1 325	16,1	2 461	30,0	2 540	30,9	1 116	13,6	772	9,4	8 214
1987	1 100	15,5	2 389	33,7	2 026	28,6	925	13,1	640	9,0	7 080
1988	1 019	13,5	2 781	36,9	2 017	26,8	1 052	14,0	670	8,9	7 539
1989	926	13,1	2 606	36,8	1 916	27,1	955	13,5	674	9,5	7 077
1990	1 235	17,9	843	12,2	3 225	46,8	877	12,7	717	10,4	6 897

Source : Statistiques tirées des immatriculations pour les années 1970 à 1975 (les chiffres sont inférieurs à ce qu'ils devraient être, car des rapports incomplets ont été fournis par certains États). Ventes au détail pour 1976 et les années suivantes — *Ward's Automotive Reports*.

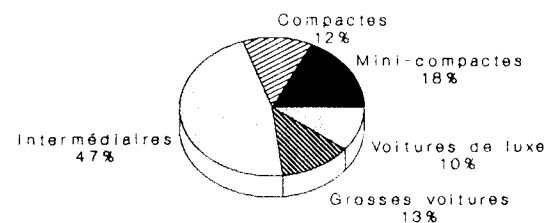

\* Avec en plus le Mexique mais non compris les importations captives.

**Ventes de voitures de tourisme neuves au Canada, selon l'origine, 1965-1990**  
(en milliers d'unités)

Année	Total des ventes	Nord-américaines*		Importations d'outre-mer**		Importations du Japon**	
		Nombre	%	Nombre	%	Nombre	%
1965	709	634	89,4	75	10,6	2	0,3
1970	640	497	77,7	143	22,3	66	10,3
1975	989	836	84,5	154	15,6	96	9,7
1979	1 003	864	86,1	139	13,9	80	8,0
1980	932	741	79,5	191	20,5	138	14,8
1981	904	647	71,6	257	28,4	208	23,0
1982	713	489	68,6	224	31,4	178	25,0
1983	843	625	74,1	218	25,9	177	21,0
1984	971	725	74,7	246	25,3	171	17,6
1985	1 137	795	69,9	342	30,1	199	17,5
1986	1 091	762	69,8	329	30,2	198	18,1
1987	1 065	701	65,8	364	34,2	243	22,8
1988	1 057	725	68,6	332	31,4	244	23,1
1989	993	674	67,9	319	32,1	246	24,7
1990	884	580	65,6	305	34,5	239	27,1

Source : Statistique Canada, n° au catalogue 63-007.

\* Véhicules construits en Amérique du Nord  
(avec en plus le Mexique).

\*\* Y compris les importations captives.

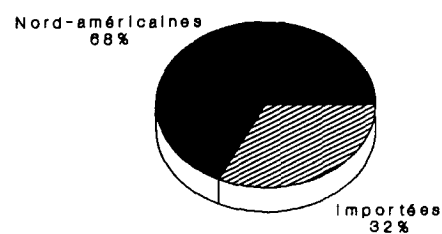

1989

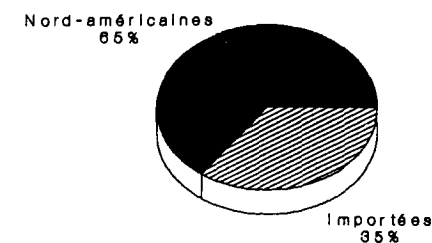

1990

**Ventes de voitures de tourisme neuves aux États-Unis, selon l'origine, 1965-1990**  
(en milliers d'unités)

Année	Total des ventes	Nord-américaines*		Importations d'outre-mer**		Importations du Japon**	
		Nombre	%	Nombre	%	Nombre	%
1965	9 233	8 673	93,9	469	5,1	18	0,2
1970	8 365	7 116	85,1	1 249	14,9	313	3,7
1975	8 615	7 050	81,8	1 564	18,2	808	9,4
1979	10 647	8 328	78,2	2 319	21,8	1 834	17,2
1980	8 979	6 578	73,3	2 400	26,7	1 908	21,2
1981	8 533	6 206	72,7	2 328	27,3	1 859	21,8
1982	7 979	5 757	72,2	2 222	27,8	1 801	22,6
1983	9 182	6 795	74,0	2 387	26,0	1 916	20,9
1984	10 391	7 952	76,5	2 439	23,5	1 906	18,3
1985	11 039	8 205	74,3	2 834	25,7	2 218	20,1
1986	11 453	8 215	71,7	3 238	28,3	2 376	20,7
1987	10 278	6 886	67,0	3 392	33,0	2 330	22,7
1988	10 638	7 539	70,9	3 099	29,1	2 178	20,5
1989	9 903	7 078	71,5	2 825	28,5	2 048	20,7
1990	9 300	6 897	74,2	2 403	25,8	1 633	17,6

Source : *Ward's Automotive Reports*.

\* Véhicules construits en Amérique du Nord (avec en plus le Mexique)

\*\* Y compris les importations captives de 1980 et des années suivantes.

**Immatriculations de véhicules automobiles au Canada, 1980-1989**  
(en milliers d'unités)

<b>Année</b>	<b>Automobiles</b>	<b>Camions et camions- tracteurs</b>	<b>Autobus</b>	<b>Moto- cyclettes</b>	<b>Véломoteurs</b>	<b>Autres</b>	<b>Total</b>
1980	10 256	2 903	53	389	s/o	118	13 719
1981	10 199	3 138	54	407	s/o	53	13 851
1982	10 530	3 239	54	431	s/o	55	14 309
1983	10 732	3 308	55	466	s/o	59	14 620
1984	10 781	3 047	52	470	s/o	56	14 406
1985	11 118	3 095	53	453	35	64	14 818
1986	11 586	3 156	56	430	35	72	15 335
1987	11 773	3 508	59	414	34	76	15 864
1988	12 086	3 706	60	370	31	84	16 337
1989	12 811	3 396	62	348	30	72	16 719

Source : Statistique Canada, n° au catalogue 53-219.



**Ventilation à l'échelle internationale de l'approvisionnement en pièces d'origine  
de cinq grands constructeurs d'automobiles\* , 1965-1990  
(Achats auprès des fournisseurs-maison et des fournisseurs indépendants)  
(en millions de dollars)**

Année du modèle	Achats américains auprès des fournisseurs-maison au Canada	Achats canadiens auprès des fournisseurs-maison aux États-Unis	Achats américains auprès des fournisseurs indépendants au Canada	Achats canadiens auprès des fournisseurs indépendants aux États-Unis
1965	17	522	74	236
1970	454	1 153	487	505
1975	797	2 209	876	1 051
1979	2 362	4 703	1 812	1 560
1980	1 604	3 992	1 253	1 226
1981	2 119	4 957	1 385	1 451
1982	2 892	5 374	1 477	1 844
1983	2 360	5 918	1 922	2 067
1984	3 960	7 813	2 617	3 034
1985	4 621	8 490	3 381	3 871
1986	4 869	9 710	3 736	4 619
1987	4 579	7 251	3 819	4 385
1988	3 979	8 752	3 500	4 838
1989	4 845	8 494	3 486	6 226
1990	4 621	8 981	2 661	5 647

Source : Données compilées à partir des réponses fournies par les entreprises à l'enquête Reisman (1965-1977) et des rapports des entreprises faits aux fins du Pacte de l'automobile (1979-1990).

\* General Motors, Ford, Chrysler (incluant AMC avant 1987), CAMI (commençant en 1989) et Navistar.

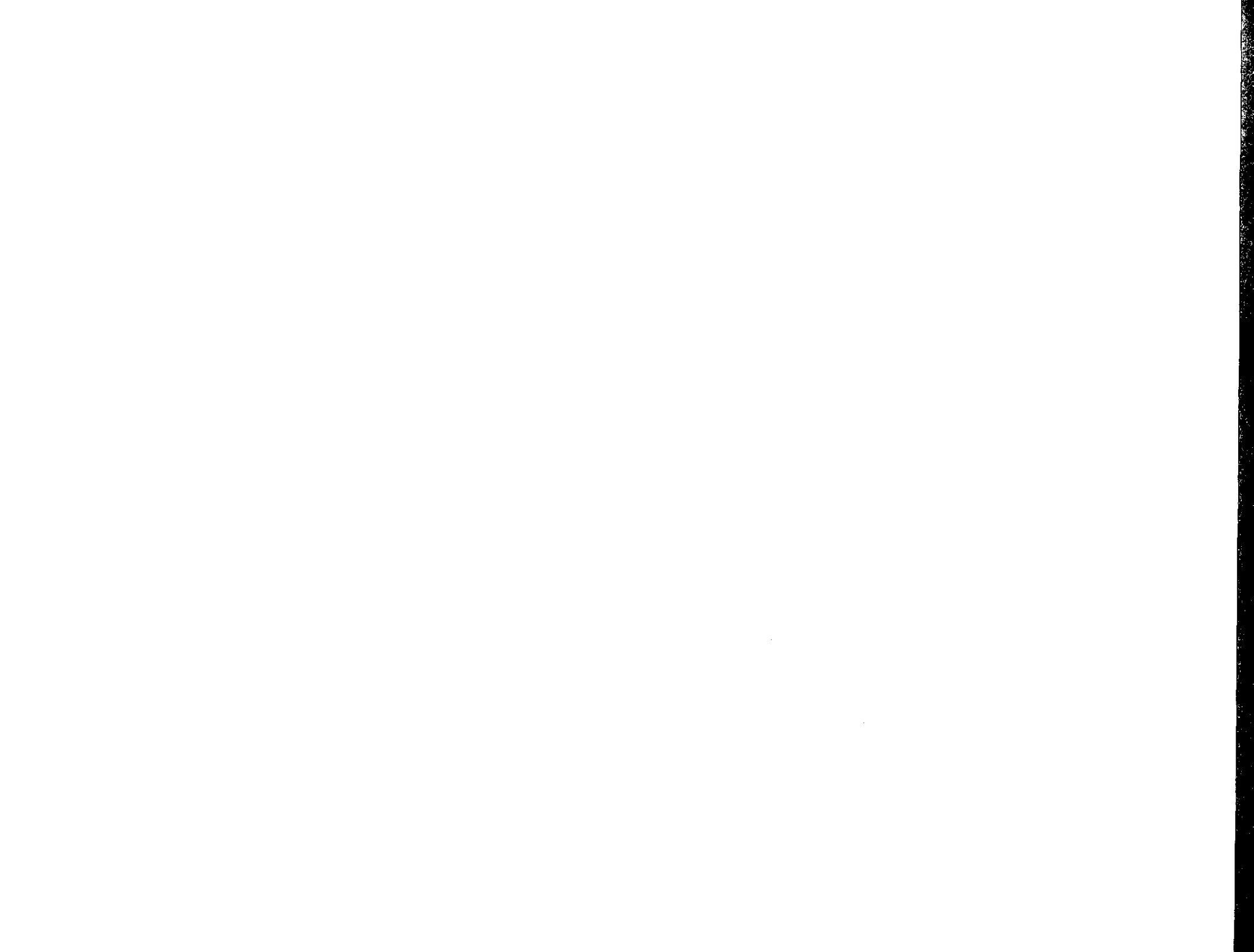

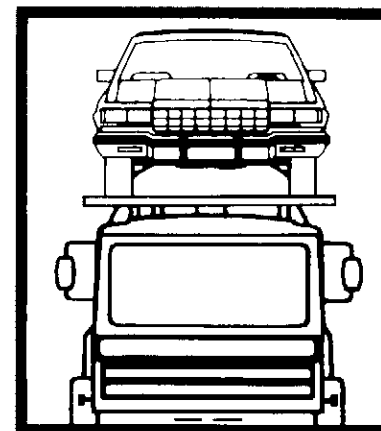

**Expéditions**

**Valeur des expéditions de l'industrie canadienne de l'automobile, 1976-1990  
(en millions de dollars)**

Année	Constructeurs de véhicules automobiles	Constructeurs de carrosseries et de remorques de camions	Fabricants de pièces et d'accessoires d'automobile*	Fabricants de pneus et de chambres à air**	Total
1976	7 276	749	3 418	s/o	11 443
1977	8 610	713	4 139	s/o	13 462
1978	10 070	861	5 120	s/o	16 051
1979	10 724	1 042	4 897	s/o	16 663
1980	10 071	978	4 034	s/o	15 083
1981	11 403	1 005	4 879	s/o	17 287
1982	12 344	743	5 877	s/o	18 964
1983	15 591	722	8 358	1 381	26 052
1984	21 263	1 002	11 494	1 697	35 456
1985	24 599	1 148	12 923	1 653	40 323
1986	25 094	1 302	12 922	1 849	41 167
1987	22 154	1 367	12 739	1 699	37 959
1988	26 866	1 631	14 471	1 287	44 255
1989	28 059	1 687	14 718	1 295	45 759
1990***	27 883	1 375	13 496	1 471	44 225

Source : Statistique Canada, n° au catalogue 31-001.

\* Y compris les fabricants de tissus et d'accessoires d'automobile.

\*\* Données fournies par les sociétés.

\*\*\* Estimation d'après le recensement de 1988.

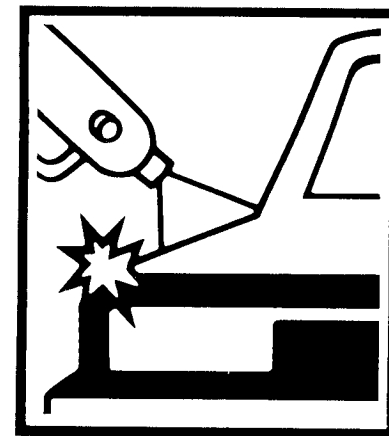

**Production**

**Production nord-américaine de véhicules automobiles, 1965-1990  
(en milliers d'unités)**

Année	Canada		États-Unis		Amérique du Nord Nombre total
	Nombre	%	Nombre	%	
1965	846	7,1	11 114	92,9	11 960
1970	1 193	12,6	8 263	87,4	9 456
1975	1 442	13,9	8 965	86,1	10 407
1979	1 632	12,5	11 475	87,5	13 107
1980	1 374	14,6	8 010	85,4	9 384
1981	1 280	13,9	7 941	86,1	9 221
1982	1 236	15,0	6 985	85,0	8 221
1983	1 502	14,0	9 226	86,0	10 728
1984	1 830	14,3	10 924	85,7	12 754
1985	1 930	14,2	11 648	85,8	13 578
1986	1 859	14,1	11 317	85,9	13 176
1987	1 648	13,1	10 908	86,9	12 556
1988	1 977	15,0	11 197	85,0	13 174
1989	1 940	15,2	10 851	84,8	12 791
1990	1 922	14,1	11 695	85,9	13 617

Source : *Ward's Automotive Reports*.

**Production nord-américaine de véhicules automobiles, 1965-1990**  
 (en milliers d'unités)

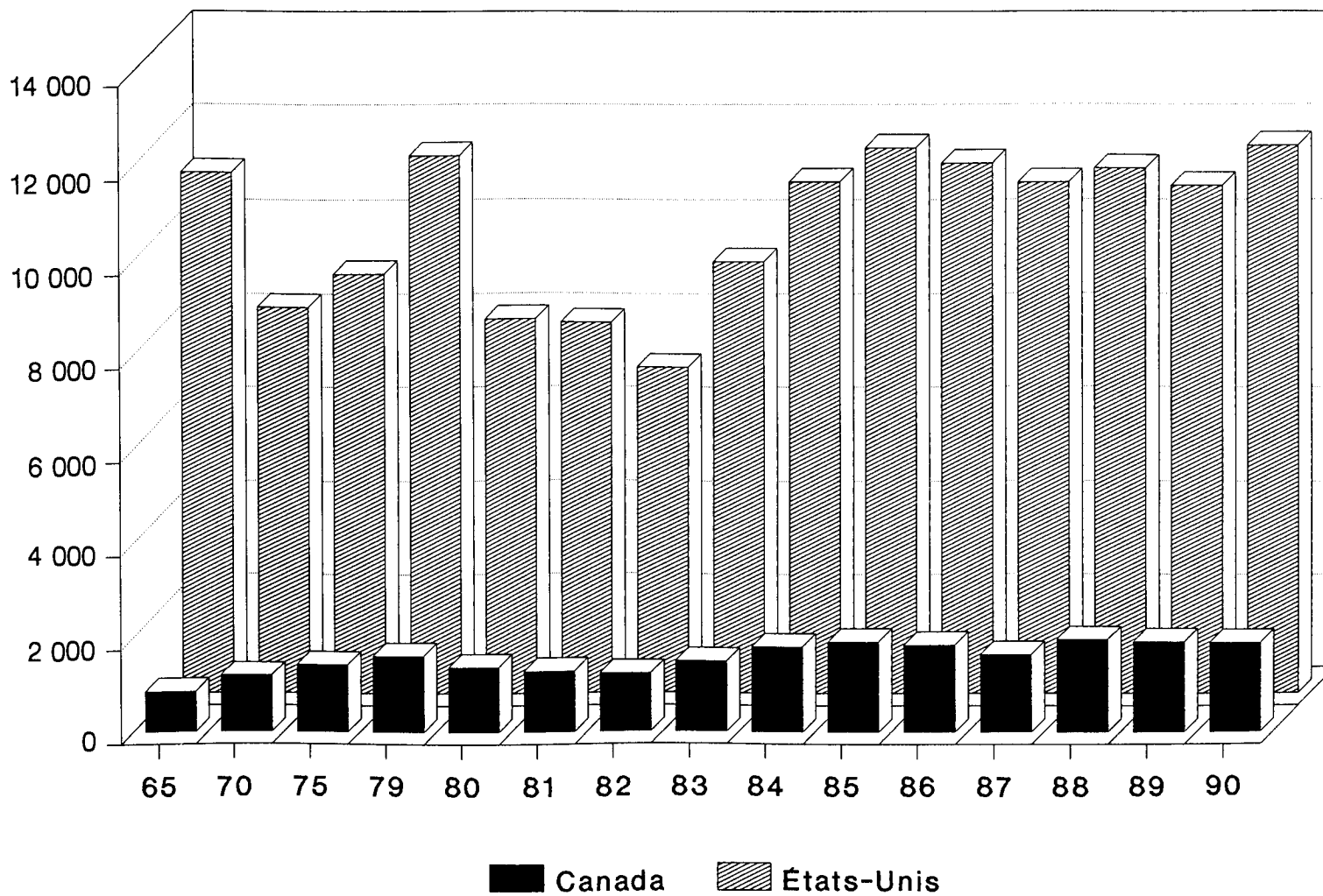

**Production nord-américaine de voitures, 1965-1990  
(en milliers d'unités)**

Année	Canada		États-Unis		Amérique du Nord Nombre total
	Nombre	%	Nombre	%	
1965	707	7,0	9 329	93,0	10 036
1970	940	12,6	6 546	87,4	7 486
1975	1 055	13,6	6 706	86,4	7 761
1976	1 146	11,9	8 493	88,1	9 639
1977	1 162	11,2	9 211	88,8	10 373
1978	1 162	11,2	9 174	88,8	10 336
1979	997	10,6	8 422	89,4	9 419
1980	847	11,7	6 372	88,3	7 219
1981	784	11,1	6 251	88,9	7 035
1982	788	13,4	5 073	86,6	5 861
1983	955	12,3	6 782	87,7	7 737
1984	1 023	11,6	7 773	88,4	8 796
1985	1 071	11,6	8 186	88,4	9 257
1986	1 062	11,9	7 829	88,1	8 891
1987	811	10,3	7 100	89,7	7 911
1988	1 028	12,6	7 118	87,4	8 146
1989	1 002	12,8	6 823	87,2	7 825
1990	1 072	13,1	7 141	86,9	8 213

Source : *Ward's Automotive Reports*.



**Production canadienne de camions\*, 1975-1990**  
(en milliers d'unités)

Année	Légers	%	Moyens et lourds	%	Total
1975	367	94,8	20	5,2	387
1976	483	96,4	18	3,6	501
1977	576	95,7	26	4,3	602
1978	630	96,0	26	4,0	656
1979	607	95,6	28	4,4	635
1980	506	96,0	21	4,0	527
1981	480	96,6	17	3,4	497
1982	434	96,9	14	3,1	448
1983	539	98,5	8	1,5	547
1984	794	97,8	18	2,2	812
1985	834	97,4	22	2,6	856
1986	771	97,2	22	2,8	793
1987	816	97,4	22	2,6	838
1988	922	97,1	28	2,9	950
1989	914	97,4	24	2,6	938
1990	833	98,0	17	2,0	850

Source : *Ward's Automotive Reports*.

\* Y compris les fourgonnettes.

**Production américaine de camions\*, 1965-1990**  
(en milliers d'unités)

Année	Légers	%	Moyens	%	Lourds	%	Total
1965	1 325	76,5	271	15,7	135	7,8	1 731
1970	1 359	80,3	194	11,5	140	8,3	1 693
1975	1 945	85,6	200	8,8	126	5,5	2 271
1976	2 637	88,5	199	6,7	143	4,8	2 979
1977	3 049	88,8	204	5,9	181	5,2	3 434
1978	3 263	88,0	224	6,0	219	5,9	3 706
1979	2 608	85,9	189	6,2	239	7,9	3 036
1980	1 387	83,2	100	6,0	181	10,9	1 668
1981	1 445	85,0	89	5,2	167	9,8	1 701
1982	1 721	90,3	49	2,6	136	7,1	1 906
1983	2 096	86,5	127	5,2	201	8,3	2 424
1984	2 769	90,0	68	2,2	238	7,7	3 075
1985	3 046	90,7	78	2,3	233	6,9	3 357
1986	3 128	92,2	51	1,5	213	6,3	3 392
1987	3 528	92,4	55	1,4	234	6,1	3 817
1988	3 810	92,5	62	1,5	249	6,0	4 121
1989	3 788	93,2	43	1,1	232	5,7	4 062
1990	3 464	93,5	125	3,4	114	3,1	3 703

Source : *Ward's Automotive Reports*.

\* Y compris les fourgonnettes.

## Dix principaux constructeurs de véhicules au monde, selon la production totale, 1988

Entreprises	Unités
General Motors - États-Unis	7 743 418
Ford Motor - États-Unis	3 226 823
Toyota - Japon	4 084 264
Volkswagen - République fédérale d'Allemagne	2 875 337
Nissan - Japon	2 699 750
Peugeot-Citroën - France	2 465 267
Chrysler - États-Unis	2 337 580
Renault - France	2 101 850
Fiat - Italie	2 049 647
Honda - Japon	1 709 828

Source : Motor Vehicle Manufacturers Association (MVMA) des États-Unis, *World Motor Vehicle Data*, 1990.

**Production mondiale de véhicules par pays, 1965-1990  
(en milliers d'unités)**

Année	1965	1970	1975	1980	1985	1986	1987	1988	1989	1990
Japon	1 876	5 289	6 941	11 043	12 271	12 260	12 249	12 700	13 026	13 487
États-Unis	11 118	8 267	8 991	8 010	11 672	11 373	10 975	11 262	11 125	9 888
République fédérale d'Allemagne	2 976	3 842	3 186	3 879	4 446	4 578	4 614	4 625	4 852	4 661
France	1 642	2 750	2 861	3 378	3 016	3 195	3 493	3 698	3 920	3 295
U.R.S.S.	634	916	1 964	2 199	2 200	2 226	2 100	2 180	2 100	2 000
Canada	852	1 157	1 446	1 373	1 937	1 864	1 564	1 960	1 936	1 905
Italie	1 176	1 854	1 459	1 612	1 573	1 913	1 913	2 111	2 221	1 875
Espagne	229	536	814	1 182	1 418	1 307	1 433	1 866	2 046	1 679
Corée du sud	-	29	36	123	378	602	977	1 084	1 013	1 322
Grande-Bretagne	2 177	2 098	1 648	1 313	1 311	1 203	1 342	1 545	1 626	1 296
Brésil	185	416	930	1 165	967	1 056	900	1 069	1 103	914

Source : *Automotive News* (classé selon la production de 1990).

## Production canadienne de véhicules par l'indice des prix des produits industriels, 1986-1990

Année	Nombre d'unités construites (000)	Valeur de la production CTI 3231 (en millions de dollars)	Valeur d'unité (\$)	Indice* (1986 = 100)	Industrie de l'automobile (IPPI)** (1986 = 100)
1986	1 854	24 174	13 039	100,0	100,0
1987	1 635	22 421	13 713	105,2	99,6
1988	1 977	27 981	14 153	108,5	95,2
1989	1 994	27 599	13 845	106,2	94,1
1990	1 923	28 142	14 634	112,2	94,6

Source : Statistique Canada.

\* Indice fondé sur la valeur d'unité (nombre d'unités construites/valeur de la production).

\*\* Indice des prix des produits industriels pour CTI 3231 d'après les prix actuels de véhicules choisis.



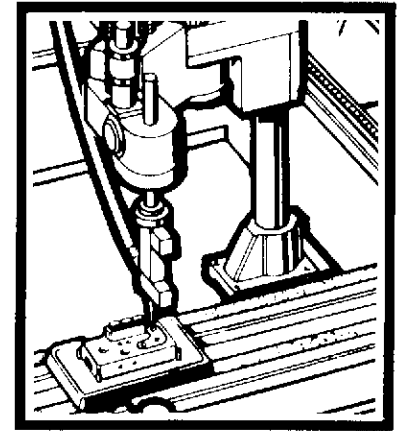

**Investissements**

**Dépenses d'investissement en capital par  
les constructeurs canadiens d'automobiles, 1977-1990  
(en millions de dollars)**

Année	Constructeurs de véhicules (CTI 323)	Constructeurs de carrosseries de camions (CTI 324)	Pièces et accessoires d'automobile (CTI 325)	Total
1977	153	24	110	287
1978	84	15	204	303
1979	111	42	331	484
1980	136	47	781	964
1981	273	32	667	972
1982	203	34	189	426
1983	463	13	141	617
1984	256	13	171	440
1985	714	9	332	1 055
1986	1 897	19	403	2 319
1987	1 584	27	755	2 366
1988	1 917	21	646	2 584
1989	1 438	26	584	2 048
1990*	632	21	599	1 252

Source : Statistique Canada, n° au catalogue 61-214.

\* Données préliminaires.



**Dépenses d'investissement en capital par  
les constructeurs canadiens d'automobiles, 1977-1990  
(en millions de dollars)**

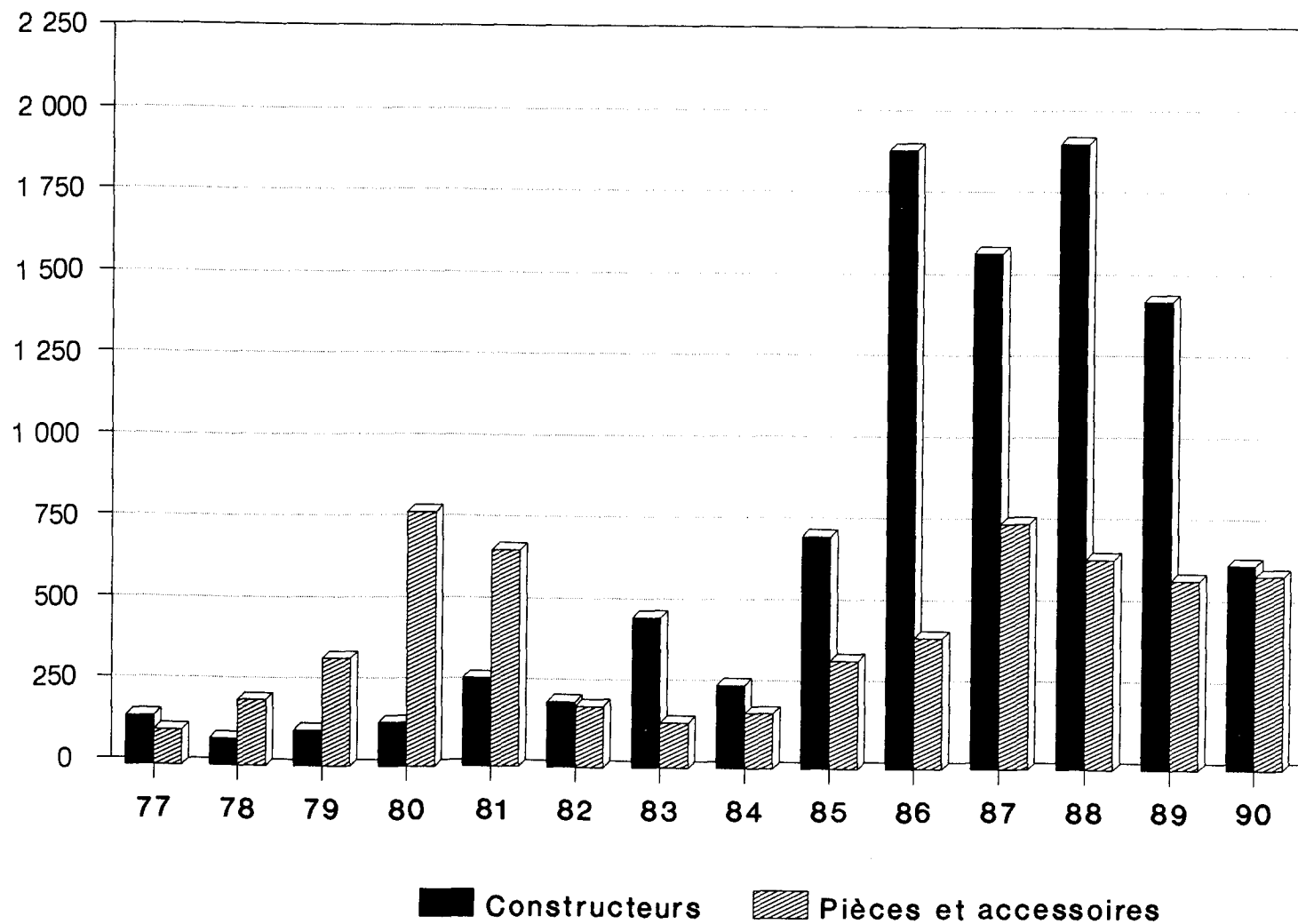



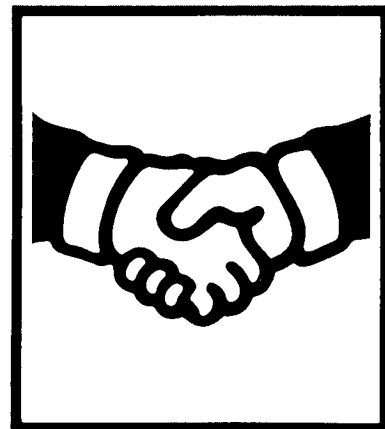

**Données sur le commerce  
et le Pacte de l'automobile**

**Commerce des produits de l'automobile\*, 1965-1990**  
(en millions de dollars)

	1965	1970	1975	1980	1985	1986	1987	1988	1989	1990
<b>Exportations canadiennes</b>										
Automobiles	156	1 604	3 021	4 859	15 316	16 466	13 565	16 482	15 105	16 027
Camions et autres véhicules*	31	664	1 190	2 445	6 609	5 998	6 965	7 510	8 214	8 116
Pièces	183	1 226	2 225	3 825	11 819	11 995	11 961	12 098	12 035	11 137
Pneus et chambres à air	8	18	73	262	637	717	693	553	694	694
Réexportations	5	9	10	89	134	197	195	238	261	247
Total	383	3 521	6 519	11 480	34 515	35 373	33 379	36 881	36 309	36 221
<b>Importations canadiennes</b>										
Automobiles	207	876	2 548	4 417	11 293	12 062	12 347	12 176	11 774	10 663
Camions et autres véhicules*	62	298	987	1 347	2 950	3 344	3 706	3 441	3 126	3 068
Pièces	818	2 237	4 631	7 955	18 897	19 396	18 228	21 586	20 469	20 215
Pneus et chambres à air	12	43	256	354	471	447	571	594	692	701
Total	1 099	3 454	8 422	14 073	33 611	35 249	34 852	37 797	36 061	34 647
<b>Soldes</b>										
Automobiles	(51)	728	473	442	4 023	4 404	1 218	4 306	3 331	5 364
Camions et autres véhicules*	(31)	366	203	1 098	3 659	2 654	3 259	4 069	5 088	5 048
Pièces	(635)	(1 011)	(2 406)	(4 130)	(7 078)	(7 401)	(6 267)	(9 488)	(8 434)	(9 078)
Pneus et chambres à air	(4)	(25)	(183)	(92)	166	270	122	(41)	2	(7)
Réexportations	5	9	10	89	134	197	195	238	261	247
Total	(716)	67	(1 903)	(2 593)	904	124	(1 473)	(916)	248	1 574

Source : Statistique Canada, n<sup>os</sup> au catalogue 65-001P et 11-001E (1965-1989). Les données de 1990 ont été réunies par ISTC à partir des définitions de Statistique Canada.

\* Y compris les autobus, les véhicules spéciaux et les habitations motorisées.

**Commerce Canada—outre-mer des produits de l'automobile\*, 1965-1990**  
(en millions de dollars)

Année	1965	1970	1975	1980	1985	1986	1987	1988	1989	1990
<b>Exportations canadiennes</b>										
Automobiles	82	66	163	407	39	38	60	156	108	61
Camions et autres véhicules*	10	75	258	227	187	194	127	147	151	117
Pièces	32	99	180	420	307	418	382	346	369	329
Pneus et chambres à air	4	3	5	31	45	42	32	33	29	10
Réexportations	5	9	10	89	134	197	195	238	261	247
Total	133	252	616	1 174	712	889	796	920	918	764
<b>Importations canadiennes</b>										
Automobiles	113	217	365	1 029	2 727	3 434	3 656	3 571	3 598	3 786
Camions et autres véhicules*	2	23	45	130	380	520	424	365	302	341
Pièces	21	130	206	355	1 459	1 761	1 831	1 630	2 449	3 051
Pneus et chambres à air	2	19	82	208	207	220	261	243	248	234
Total	138	389	698	1 722	4 773	5 935	6 172	5 809	6 597	7 412
<b>Soldes</b>										
Automobiles	(31)	(151)	(202)	(622)	(2 688)	(3 396)	(3 596)	(3 415)	(3 490)	(3 725)
Camions et autres véhicules	8	52	213	97	(193)	(326)	(297)	(218)	(151)	(224)
Pièces	11	(31)	(26)	65	(1 152)	(1 343)	(1 449)	(1 284)	(2 080)	(2 722)
Pneus et chambres à air	2	(16)	(77)	(177)	(162)	(178)	(229)	(210)	(219)	(224)
Réexportations	5	9	10	89	134	197	195	238	261	247
Total	(5)	(137)	(82)	(548)	(4 061)	(5 046)	(5 376)	(4 889)	(5 679)	(6 648)

Source : Statistique Canada, n<sup>os</sup> au catalogue 65-001P et 11-001E (1965-1989). Les données de 1990 ont été réunies par ISTC à partir des définitions de Statistique Canada.

\* Y compris les autobus, les véhicules spéciaux et les habitations motorisées.

**Commerce Canada—États-Unis des produits de l'automobile, 1965-1990**  
(en millions de dollars)

Année	1965	1970	1975	1980	1985	1986	1987	1988	1989	1990
<b>Importations américaines provenant du Canada*</b>										
Automobiles	74	1 538	2 858	4 452	15 277	16 428	13 505	16 326	14 997	15 966
Camions et autres véhicules*	21	589	932	2 218	6 422	5 804	6 838	7 363	8 063	7 999
Pièces	151	1 127	2 045	3 405	11 512	11 577	11 579	11 752	11 666	10 808
Pneus et chambres à air	4	15	68	231	592	675	661	520	665	684
Total	250	3 269	5 903	10 306	33 803	34 484	32 583	35 961	35 391	35 457
<b>Importations canadiennes provenant des États-Unis</b>										
Automobiles	94	659	2 183	3 388	8 566	8 628	8 691	8 605	8 176	6 877
Camions et autres véhicules*	60	275	942	1 217	2 570	2 824	3 282	3 076	2 824	2 727
Pièces	797	2 107	4 425	7 600	1 17 438	17 635	16 397	19 956	18 020	17 164
Pneus et chambres à air	10	24	174	146	264	227	310	351	444	467
Total	961	3 065	7 724	12 351	28 838	29 314	28 680	31 988	29 464	27 235
<b>Soldes</b>										
Automobiles	(20)	879	675	1 064	6 711	7 800	4 814	7 721	6 821	9 089
Camions et autres véhicules	(39)	314	(10)	1 001	3 852	2 980	3 556	4 287	5 239	5 272
Pièces	(646)	(980)	(2 380)	(4 195)	(5 926)	(6 058)	(4 818)	(8 204)	(6 354)	(6 356)
Pneus et chambres à air	(6)	(9)	(106)	85	328	448	351	169	221	217
Total	(711)	204	(1 821)	(2 045)	4 965	5 170	3 903	3 973	5 927	8 222

Sources : Statistique Canada, n<sup>os</sup> au catalogue 65-001P et 11-001E (1965-1989). Les données de 1990 ont été réunies par ISTC à partir des définitions de Statistique Canada pour ce qui est des importations provenant des États-Unis et à partir des statistiques du U.S. Department of Commerce pour ce qui est des importations américaines provenant du Canada.

\* Y compris les autobus, les véhicules spéciaux et les habitations motorisées.

**Ratios\* entre la production globale nette et la valeur nette des ventes réalisées  
par les sociétés\*\* participant au Pacte de l'automobile au Canada, 1975-1990  
(pour cent)**

Année du modèle	1975	1980	1982	1983	1984	1985	1986	1987	1988	1989	1990
<b>Véhicules automobiles</b>											
(ratio requis : entre 95 et 100)											
Ratio de la valeur des ventes nettes atteint (toutes les entreprises)											
	122	106	202	196	173	174	177	162	153	138	158
<b>Véhicules commerciaux</b>											
(ratio requis : entre 75 et 100)											
Ratio de la valeur des ventes nettes atteint (toutes les entreprises)											
	101	115	238	272	231	192	191	159	133	188	197
<b>Autobus</b>											
Ratio de la valeur des ventes nettes atteint (toutes les entreprises)											
	114	199	213	243	312	324	239	163	189	230	342

Source : Rapports des sociétés participant au Pacte de l'automobile présentés à Industrie, Sciences et Technologie Canada.

\* Le ratio valeur de production nette/valeur des ventes nettes est le rapport de la valeur totale de la production des véhicules canadiens et de la valeur des ventes nettes totales de véhicules pour toutes les entreprises participant au Pacte de l'automobile.

\*\* Basé sur 18 sociétés majeures.

**Pourcentage de la valeur ajoutée au Canada (VAC) - coûts des marchandises  
de tous les constructeurs\* participant au Pacte de l'automobile, 1975-1990  
(en millions de dollars)**

Année	1975	1980	1982	1983	1984	1985	1986	1987	1988	1989	1990
Coût des ventes de véhicules au Canada des constructeurs participant au Pacte de l'automobile (année modèle)	4 545	8 757	6 327	6 752	10 281	13 022	15 002	15 340	15 440	15 402	13 244
Total de la VAC produite (année modèle)	2 987	4 659	5 759	5 847	8 504	10 210	11 282	10 113	11 035	11 438	9 516
Différence entre le coût des ventes de la VAC produite	1 558	4 020	568	905	1 777	2 812	3 720	5 227	4 405	3 964	3 728
VAC totale réalisée en pourcentage de la VAC produite	66	53	91	87	83	78	75	66	72	74	72

Source : Rapports des sociétés participant au Pacte de l'automobile présentés à Industrie, Sciences et Technologie Canada.

\* Basé sur 18 sociétés majeures.



**Total de la valeur ajoutée au Canada (VAC), selon les catégories de production pour les quatre principaux constructeurs canadiens\*, 1965-1990 (en millions de dollars)**

Année	VAC production de véhicules (pièces non comprises)	VAC des pièces en production de véhicules	VAC, pièces d'origine exportées	VAC totale produite	VAC pièces en % de la VAC totale
	A	B	C	D = A+B+C	(B+C)/D
1965	380	576	100	1 056	64,0
1970	483	510	651	1 644	70,6
1975	876	733	1 106	2 715	67,7
1980	1 322	1 087	1 755	4 164	68,3
1981	1 345	1 273	2 218	4 836	72,2
1982	1 457	1 233	2 256	4 946	70,5
1983	1 604	1 446	2 542	4 592	71,3
1984	1 981	1 797	3 917	8 695	77,2
1985	2 182	3 094	5 095	10 371	79,0
1986	2 432	2 501	5 532	10 465	76,8
1987	2 365	1 856	5 124	9 345	74,7
1988	2 877	3 114	5 044	11 035	73,9
1989	3 057	2 562	4 877	10 496	70,9
1990	1 563	3 401	4 551	9 515	83,6

Source : Données de 1965 à 1977 compilées par la Commission Reisman; données de 1978 à 1990 compilées par Industrie, Sciences et Technologie Canada.

\* General Motors, Ford, Chrysler (incluant AMC avant 1987) et CAMI (commençant en 1989).



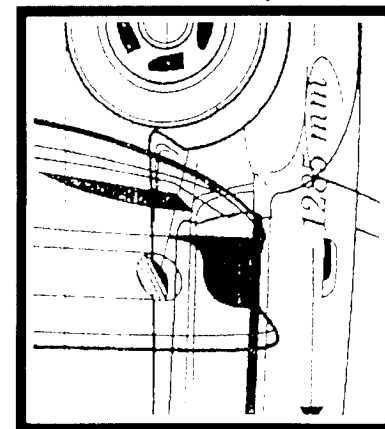

**Recherche-développement**

**Dépenses en R-D de l'industrie canadienne de l'automobile, 1975-1988**  
 (CTI\* 323, 324 et 325)

Année	Nombre de sociétés effectuant de la R-D	Nombre d'employés affectés à la R-D (années-personnes)	Dépenses totales en R-D (en millions de dollars)	Dépenses en R-D en % des expéditions
1975	28	545	12	0,10
1977	25	685	21	0,16
1979	24	735	32	0,19
1981	33	890	49	0,28
1982	32	825	53	0,28
1983	33	960	66	0,27
1984	25	890	70	0,21
1985	40	1 050	79	0,20
1986	56	1 255	90	0,23
1987	60	1 200	104	0,29
1988	58	1 345	103	0,24

Source : Statistique Canada.

\* D'après la classification industrielle de 1980.



**Emploi**

**Emplois liés à l'industrie de l'automobile au Canada, 1965-1990  
(en milliers)**

Année	Assemblage de véhicules (CTI 323)	Carrosseries de camions et de remorques (CTI 324)	Pièces et accessoires d'automobile (CTI 325)	Total
1965	42,9	5,4	31,9	80,2
1970	38,1	10,1	38,9	87,1
1975	45,3	17,7	42,6	105,6
1980	44,9	14,8	52,0	111,7
1981	44,3	13,1	55,7	113,1
1982	42,2	9,7	53,6	105,5
1983	47,6	8,6	64,7	120,9
1984	54,3	10,1	77,4	141,8
1985	56,9	11,4	84,4	152,7
1986	53,5	12,9	85,2	151,6
1987	52,0	13,4	88,8	154,2
1988	52,7	15,5	94,6	162,8
1989*	55,5	15,7	96,5	167,7
1990*	52,7	14,1	88,2	155,0

Source : Statistique Canada, n° au catalogue 42-251B.

\* Les données sont des estimations d'ISTC fondées sur le recensement.

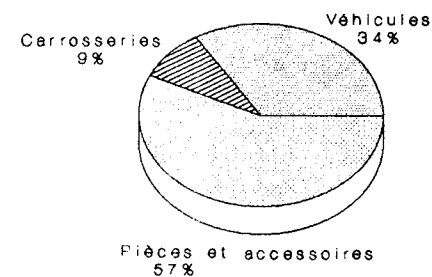

1990

## Emplois liés à l'industrie de l'automobile aux États-Unis, 1972-1990

Moyenne annuelle  
(en milliers)

Année	Véhicules automobiles et équipement (CTI 371)	Véhicules automobiles (CTI 3711)	Carrosseries de camions et d'autobus (CTI 3713)	Pièces et accessoires (CTI 3714)	Pièces d'automobile embouties (CTI 3465)
1972	875	415	46	383	105
1973	977	462	51	430	111
1974	908	416	55	403	96
1975	792	375	46	353	82
1976	881	416	44	399	100
1977	938	440	48	424	110
1978	977	452	51	444	114
1979	995	464	46	444	115
1980	789	368	40	350	95
1981	789	359	37	363	94
1982	705	321	31	325	82
1983	773	363	32	344	89
1984	867	389	40	388	99
1985	873	403	38	389	102
1986	843	381	38	379	101
1987	842	368	44	384	99
1988	850	358	75	397	96
1989	856	355	44	408	103
1990	801	311	41	403	100

Source : Bureau of Labor Statistics des États-Unis.

## L'industrie canadienne des pièces d'automobile, selon le nombre d'employés, 1988

Nombre d'employés	Nombre d'établissements	% du total des établissements	Valeurs des livraisons (en millions de dollars)	% du total des livraisons
Moins de 100	395	62,7	1 232 863	8,5
Entre 100 et 500	197	31,3	4 816 914	33,1
500 ou plus	38	6,0	8 489 627	58,4
Total	630	100,0	14 539 404	100,0

Source : Statistique Canada, n° au catalogue 42-251B.



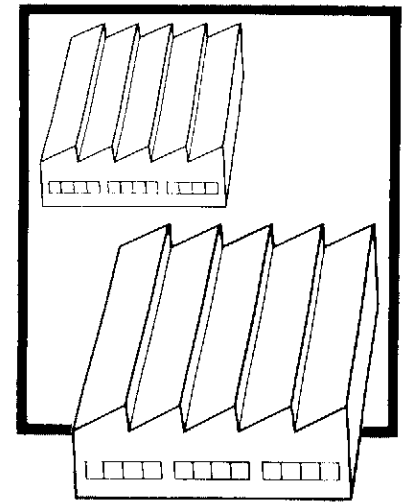

**Principales usines de véhicules automobiles au Canada**

## Principales usines de montage de véhicules automobiles au Canada

Nom de la société/de l'usine	Emplacement	Produits principaux
<b>Constructeurs de voitures et de camions légers</b>		
Canadian Automobile Mfg. Inc. (CAMI)	Ingersoll (Ont.)	Firefly, Sprint, Swift Sidekick, Tracker
Chrysler Canada Ltée	Brampton (Ont.) Bramalea (Ont.) Windsor (Ont.) Windsor (Ont.)	Jeep XJ 4x4 Premier, Monaco Caravan, Voyager, Mini Ram Van Ram Van, Ram Wagon
Ford du Canada Ltée	Oakville (Ont.) Oakville (Ont.) St. Thomas (Ont.)	Tempo, Topaz Série F (camions légers) Crown Victoria, Grand Marquis
Honda Canada Inc.	Alliston (Ont.)	Hatchback Civic
Hyundai Auto Canada Inc.	Bromont (QC)	Sonata
General Motors du Canada Ltée	Oshawa (Ont.) Oshawa (Ont.) Oshawa (Ont.) Scarborough (Ont.) Sainte-Thérèse (QC)	Lumina Regal Chev/GMC (camions légers) Chev van, Vandura Celebrity, Cutlass Ciera
Toyota Canada Inc.	Cambridge (Ont.)	Corolla
Volvo Canada Inc.	Halifax (N.-É.)	Série 740
<b>Constructeurs de camions (poids lourds)</b>		
Canadian Kenworth (division de Paccar Canada Ltd.)	Sainte-Thérèse (QC)	Camions (poids lourds)
Freightliner of Canada Ltd.	Burnaby (C.-B.)	Camions (poids lourds)
Mack Canada Inc.	Oakville (Ont.)	Camions (poids lourds)

## Principales usines de montage de véhicules automobiles au Canada

Nom de la société/de l'usine	Emplacement	Produits principaux
<b>Constructeurs de camions (poids lourds) (fin)</b>		
Navistar International Corporation Canada	Chatham (Ont.)	Camions (poids lourds)
Pacific Truck and Trailer Ltd.	North Vancouver (C.-B.)	Camions (poids lourds)
Western Star Trucks Inc.	Kelowna (C.-B.)	Camions (poids lourds)
<b>Constructeurs d'autobus</b>		
Greyhound Canada Inc.	Saint-Eustache (QC)	Autobus interurbains
Motor Coach Industries Ltd.	Winnipeg (Man.)	Autobus de tourisme
New Flyer Industries Ltd.	Winnipeg (Man.)	Autobus interurbains
Ontario Bus Industries Inc.	Mississauga (Ont.)	Autobus interurbains
Prévost Car Inc.	Sainte-Claire (QC)	Autobus de tourisme
<b>Constructeurs de remorques</b>		
Advance Engineered Products	Regina (Sask.)	Remorques pour le transport en vrac
Bedarco-McGruer Inc.	Montréal (QC)	Remorques pour le transport en vrac
Fruehauf Canada Inc.	Ingersoll (Ont.)	Remorques à plat surbaissé et fourgons pour le transport de matériel

## Principales usines de montage de véhicules automobiles au Canada

Nom de la société/de l'usine	Emplacement	Produits principaux
<b>Constructeurs de remorques (fin)</b>		
Hutchison Industries	North York (Ont.)	Remorques pour le transport en vrac
Manac Inc.	Beauce-Sud (QC)	Remorques à plat surbaissé et pour le transport en vrac, semi-remorques
Remtec Inc.	Chambly (QC)	Remorques à plat surbaissé et pour le transport en vrac
Westank-Willock	Regina (Sask.)	Remorques pour le transport en vrac
<b>Constructeurs de véhicules spéciaux</b>		
Amertek Inc.	Woodstock (Ont.)	Véhicules de secours
Frink/Eastern Steel Products	Cambridge (Ont.)	Souffleuses à neige et matériel de balayage
Paul Demers et Fils	Beloeil (QC)	Ambulances
Tri-Star Industries Limited	Yarmouth (N.-É.)	Ambulances
Superior Emergency Equipment	Red Deer (Alb.)	Camions à incendie
Sweepright Mfg. Inc.	Regina (Sask.)	Balayeuses
UTDC	Kingston (Ont.)	Véhicules militaires
Vehma International	Newmarket (Ont.)	Fourgonnettes électriques

Source : Renseignements fournis par les sociétés.

## Liste partielle des principales usines de pièces d'automobile au Canada

Nom de la société/de l'usine	Emplacement	Produits principaux
<b>Installations maisons</b>		
<b>Chrysler Canada Ltée</b>		
Usine de garnitures	Ajax (Ont.)	Panneaux de portière, capitonnage, dossiers
Usine de pièces coulées d'aluminium	Etobicoke (Ont.)	Pistons, bases de pompes à eau, boîtes de vitesses, boîtes de transfert
Usine de garnitures	Stratford (Ont.)	Organes de garnitures molles d'intérieur
Usine de garnitures	Guelph (Ont.)	Organes d'automobile en plastique
<b>Ford du Canada Ltée</b>		
Usine de vitre de Niagara	Niagara Falls (Ont.)	Vitres d'automobile
Usine de moteurs d'Essex	Windsor (Ont.)	Moteurs V6
Usine de moteurs # 1 d'Ensite	Windsor (Ont.)	Moteurs V8
Usine de pièces coulées	Windsor (Ont.)	Pièces en fonte
Aluminerie d'Essex	Windsor (Ont.)	Pièces coulées d'aluminium
Ford Electronics Manufacturing Corp.	Markham (Ont.)	Radios et composants électroniques

## Liste partielle des principales usines de pièces d'automobile au Canada

Nom de la société/de l'usine	Emplacement	Produits principaux
<b>General Motors du Canada Ltée</b>		
Usine de fabrication	Oshawa (Ont.)	Pièces embouties, batteries d'accumulateur, radiateurs, groupes d'instruments, pièces en plastique, moulage par injection et réaction
Usine de moteurs	St. Catharines (Ont.)	Moteurs V6 et V8
Fonderie	St. Catharines (Ont.)	Pièces de fonte (ferreux et non-ferreux)
Usine d'essieux	St. Catharines (Ont.)	Essieux, freins à disque, bougies, suspensions avant, composants de boîte de vitesses
Usine de garnitures	Windsor (Ont.)	Garnitures de portières
Usine de boîtes de vitesses	Windsor (Ont.)	Boîtes de vitesses automatiques pour traction avant
<b>Fabricants de pneus et de chambres à air</b>		
Bridgestone/Firestone Canada Inc.	Joliette (QC)	Pneus d'automobile
General Tire Canada Ltd.	Barrie (Ont.)	Pneus d'automobile, de camion, d'autobus et de véhicule tous terrains
Goodyear Canada Inc.	Medecine Hat (Alb.) Napanea (Ont.) Valleyfield (QC)	Pneus d'automobile, de camion, d'autobus et de véhicule tous terrains
Michelin Tires (Canada) Ltd.	Bridgewater (N.-É.) Granton (N.-É.) Waterville (QC)	Pneus d'automobile, de camion, d'autobus et de véhicule tous terrains
Trent Rubber Services Ltd.	Lindsay (Ont.)	Chambres à air

## Liste partielle des principales usines de pièces d'automobile au Canada

Nom de la société/de l'usine	Emplacement	Produits principaux
<b>Fabricants de pneus et de chambres à air (fin)</b>		
Uniroyal-Goodrich Canada Inc.	North-Kitchener (Ont.) South-Kitchener (Ont.)	Pneus d'automobile, de camion, d'autobus et de véhicule tous terrains
United Tire and Rubber Company Ltd.	Rexdale (Ont.)	Pneus de camion, d'autobus et de véhicule tous terrains
<b>Fabricants indépendants sous contrôle étranger (grandes installations)</b>		
AP Parts of Canada	Rexdale (Ont.)	Silencieux, tuyaux arrière et d'échappement
Allied Signal Corp.	Chatham (Ont.) London (Ont.) Collingwood (Ont.) Stratford (Ont.)	Système d'admission du mélange air-combustible, ventilateurs de moteur, modules de refroidissement à entraînement électrique, ventilateurs de refroidissement, soupapes RGE, régulateurs électroniques de vide, détecteurs et positionneurs, reniflards secondaires, etc.
Budd Canada Inc.	Kitchener (Ont.) Winnipeg (Man.)	Cadres, appareils de chauffage pour moteur
Certified Brakes	Rexdale (Ont.)	Plaquettes de frein à disque, garnitures de frein, pièces hydrauliques
Echlin Canada (division de Midland Brake)	Rexdale (Ont.)	Système de frein
F& P Manufacturing	Tottenham (Ont.)	Pièces embouties du cadre
Gates Canada	Brantford (Ont.)	Tuyaux en caoutchouc
Hayes-Dana Inc.	Barrie (Ont.) Burlington (Ont.) Cambridge (Ont.) Georgetown (Ont.) Magog (QC) Pickering (Ont.) St. Catharines (Ont.) Thorold (Ont.)	Arbres de transmission, cadres, essieux

## Liste partielle des principales usines de pièces d'automobile au Canada

Nom de la société/de l'usine	Emplacement	Produits principaux
<b>Fabricants indépendants sous contrôle étranger (grandes installations) (fin)</b>		
Kelsey Hayes (Varity Corp.)	St. Catharines (Ont.) Woodstock (Ont.)	Pièces de frein
Kralinator Filters Ltd. (division de Hayes-Dana)	Cambridge (Ont.)	Filtres à huile, de carburant et à air
Lear Siegler Industries Limited	Ajax (Ont.) Whitby (Ont.) Lindsay (Ont.) Kitchener (Ont.)	Sièges d'automobile
Moog Canada Ltd.	Brampton (Ont.)	Pièces de direction, suspension et embouties
PPG Canada Inc.	Toronto (Ont.) Mississauga (Ont.) Whitby (Ont.)	Vitres pour automobile, adhésifs, enduits de peinture, composants de parkérisation
Rockwell International of Canada Ltd.	Lacolle (QC) Tilbury (Ont.) Mississauga (Ont.) Bracebridge (Ont.) Milton (Ont.) Chatham (Ont.)	Ressorts hélicoïdaux, freins, pièces mécaniques embouties, composants en plastique
TRW Canada, Thompson Products Division	St. Catharines (Ont.)	Composants de direction, soupapes, dispositifs électromécaniques
Walker Exhausts	Cambridge (Ont.)	Silencieux, tuyaux arrière et d'échappement
Waterville T.G. Inc.	Waterville (QC)	Produits en caoutchouc, tableaux de bord garnis de bourrelets antichocs



## Liste partielle des principales usines de pièces d'automobile au Canada

Nom de la société/de l'usine	Emplacement	Produits principaux
<b>Sociétés appartenant à des intérêts canadiens</b>		
ABC Group of Companies	Rexdale (Ont.)	Composants d'automobile moulés par soufflage
A. G. Simpson Co. Ltd.	Cambridge (Ont.) Oakville (Ont.) Oshawa (Ont.) Scarborough (Ont.) Windsor (Ont.)	Pièces embouties
Alcan Automotive Castings	St. Catharines (Ont.) Montréal (QC) Welland (Ont.) Vancouver (C.-B.)	Culasses en aluminium, tuyauterie d'admission en aluminium
Butler Metal Products Co. Ltd.	Cambridge (Ont.)	Pièces embouties
Canadian General Tower Ltd.	Cambridge (Ont.)	Housses en vinyle pour sièges
Cantire Products	Mississauga (Ont.)	Pompes à eau et à essence, carburateurs et pièces de freins
Complax Corporation (The)	Windsor (Ont.) Cobourg (Ont.)	Composants fabriqués par moulage par injection-compression
Court Industries Limited	St. Catharines (Ont.)	Traitement de surfaces, galvanisation, chrome, nickel/bondérisation et phosphate, produits pour taraudeuse, pièces de transmissions Garnitures
Crila Plastic Industries Ltd.	Bolton (Ont.)	
Do-Ray Lamp Company (Canada)	Toronto (Ont.)	Matériel d'éclairage et de sécurité pour camions
Dominion Automotive Industries	Toronto (Ont.)	Éclairages, miroirs, feux clignotants
Fabricated Steel Products Ltd.	Windsor (Ont.)	Pièces embouties
Huron Steel Products	Windsor (Ont.)	Pièces embouties
Kendan Manufacturing Ltd.	Windsor (Ont.)	Composants de moteur diesel

## Liste partielle des principales usines de pièces d'automobile au Canada

Nom de la société/de l'usine	Emplacement	Produits principaux
<b>Sociétés appartenant à des intérêts canadiens (suite)</b>		
Magna International Incorporated Division Atoma Division Cosma Division Decoma Division Tesma	Newmarket (Ont.) Brampton (Ont.) Concord (Ont.) Concord (Ont.)	Sièges d'automobile et garniture intérieure Pièces embouties, pièces d'extérieur Pièces en plastique d'intérieur et d'extérieur Composants de moteur en acier
National Auto Radiator Manufacturing Co. Ltd.	Windsor (Ont.)	Pièces embouties
Stelco Inc. (fabrication de pièces seulement)	Gananoque (Ont.) Toronto (Ont.) Brantford (Ont.)	Pièces de fixation et pièces forgées
Tamco Ltd.	Windsor (Ont.)	Leviers de vitesses, gaines de colonne de direction
Woodbridge Foam Corporation	Toronto (Ont.)	Jeux, autres composants de caoutchouc mousse

## Investissements des usines de montage asiatiques au Canada et aux États-Unis

Société	Emplacement	Capacité de production (en milliers)	Date d'ouverture	Produit
<b>Canada</b>				
Toyota	Cambridge (Ont.)	60	1988	Automobiles
Honda	Alliston (Ont.)	100	1986	Automobiles
Hyundai	Bromont (QC)	100	1989	Automobiles
CAMI	Ingersoll (Ont.)	200	1989	Automobiles/Camions de sport
<b>États-Unis</b>				
Toyota	Georgetown (Kentucky)	200	1993	Automobiles
	Georgetown (Kentucky)	200	1988	Automobiles
	Fremont (Californie)	100	1992	Camionnettes
NUMMI	Fremont (Californie)	250	1984	Automobiles
Nissan	Smyrna (Tennessee)	240	1983	Automobiles/Camionnettes
	Smyrna (Tennessee)	200	1992	Automobiles
	Avon Lake (Ohio) (Ford)	100	1992	Camionnettes
Honda	Marysville (Ohio)	360	1982	Automobiles
	Liberty (Ohio)	150	1991	Automobiles
Diamond Star	Bloomington-Normal (Illinois)	240	1988	Automobiles
Mazda	Flatrock (Michigan)	240	1987	Automobiles
Fuji/Isuzu	Lafayette (Indiana)	220	1989	Automobiles/Camionnettes

## Publications choisies sur l'industrie de l'automobile disponibles en français

---

### Disponible d'Industrie, Sciences et Technologie Canada

Étude sur l'industrie des camions-remorque au Canada -  
printemps 1990  
La compétitivité avant tout !, Programme et services fédéraux pour  
l'industrie des pièces d'automobile - printemps 1990  
Répertoire de fabricants et réusineurs canadiens de pièces d'automobile  
Répertoire de fabricants canadiens de camions et fournisseurs  
de pièces de camions

### Disponible de Statistique Canada

Communiqué préliminaire sur le commerce international du Canada  
(mensuel), n° au catalogue 65-001P  
Dépenses d'immobilisations et de réparations - sous-industries  
manufacturières, perspective, n° au catalogue 61-214  
Emploi, gains et durée du travail (mensuel), n° au catalogue 72-002  
Enquête m  
ensuelle sur les industries manufacturières, n° au catalogue 31-001  
Enquête sur la consommation de carburant, automobiles, camionnettes et  
fourgonnettes (trimestriel), n° au catalogue 53-007  
Enquête sur la consommation de carburant (annuel),  
n° au catalogue 53-226  
Industries du matériel de transport (annuel), n° au catalogue 42-251  
Industries du matériel de transport, n<sup>os</sup> au catalogue 42-251B, 3231;  
3241, 42, 43, 44; 3251-3257; 3299  
Le Quotidien, n° au catalogue 11-001F  
Véhicules automobiles, immatriculations (annuel), n° au catalogue 53-219  
Ventes de véhicules automobiles neufs (mensuel), n° au catalogue 63-007

## Associations de l'industrie de l'automobile

---

Association canadienne de l'autobus  
Suite 601  
170, rue Metcalfe  
OTTAWA (Ont.)  
K2P 1P3  
Tél. : (613) 238-1800

Association canadienne de l'équipement de transport  
109, boul. Bassett  
WHITBY (Ont.)  
L1N 7W9  
Tél. : (416) 430-2806

Association canadienne de l'industrie du caoutchouc  
Suite 308  
89, Queensway ouest  
MISSISSAUGA (Ont.)  
L5B 2V2  
Tél. : (416) 270-8322

Association canadienne de véhicules récréatifs  
Suite 200  
670, rue Bloor ouest  
TORONTO (Ont.)  
M6G 1L2  
Tél. : (416) 533-7800

Association canadienne des concessionnaires d'automobiles japonaises  
Suite 101  
1, chemin Eva  
ETOBICOKE (Ont.)  
M9C 4Z5  
Tél. : (416) 620-9717

Association canadienne des fabricants de remorques  
C.P. 294  
KLEINBURG (Ont.)  
L0J 1C0  
Tél. : (416) 893-1689

Association des fabricants d'automobiles japonaises du Canada  
Suite 1406  
2, av. Sheppard est  
WILLOWDALE (Ont.)  
M2N 5Y7  
Tél. : (416) 222-9515

Association des fabricants de pièces d'automobiles du Canada  
Suite 516  
95, The West Mall  
ETOBICOKE (Ont.)  
M9C 5K1  
Tél. : (416) 620-4220

Association des fabricants internationaux d'automobiles du Canada  
Suite 700  
210, rue Dundas ouest  
TORONTO (Ont.)  
M5G 2E8  
Tél. : (416) 595-5333

Association des industries de l'automobile du Canada  
1272, rue Wellington  
OTTAWA (Ont.)  
K1Y 3A7  
Tél. : (613) 728-5821

Federation of Automotive Dealers Association of Canada  
Suite 1902  
2, av. Sheppard est  
WILLOWDALE (Ont.)  
M2N 5Y7  
Tél. : (416) 224-5161

Pacific Automotive Co-Operation Inc.  
Suite 1408  
2, av. Sheppard est  
WILLOWDALE (Ont.)  
M2N 5Y7  
Tél. : (416) 222-0700

Société des fabricants de véhicules à moteur  
25, rue Adelaide est  
TORONTO (Ont.)  
M5C 1Y7  
Tél. : (416) 364-9333

Société des industries du plastique du Canada  
Suite 104  
1262, chemin Don Mills  
DON MILLS (Ont.)  
M3B 2W7  
Tél. : (416) 449-3444

Syndicat national des travailleurs et travailleuses de l'automobile, de l'aérospatiale et de l'outillage agricole du Canada (TCA - Canada)  
205, cour Placer  
WILLOWDALE (Ont.)  
M2H 3H9  
Tél. : (416) 497-4110

## Industrie, Sciences et Technologie Canada - Centres de services aux entreprises

---

Ces centres ont été mis sur pied à l'administration centrale et dans les bureaux régionaux pour permettre à la clientèle de se renseigner sur les services, les produits, les programmes et les compétences relevant du Ministère.

### **BUREAUX RÉGIONAUX**

#### **TERRE-NEUVE**

ISTC  
5<sup>e</sup> étage  
Atlantic Place  
215, rue Water  
C.P. 8950  
ST. JOHN'S (T.-N.)  
A1B 3R9  
Téléphone : (709) 772-ISTC  
Télécopieur : (709) 772-5093

#### **ÎLE-DU-PRINCE-ÉDOUARD**

ISTC  
Bureau 400  
National Bank Tower  
Confederation Court Mall  
134, rue Kent  
C.P. 1115  
CHARLOTTETOWN (Î.-P.-É.)  
C1A 7M8  
Téléphone : (902) 566-7400  
Télécopieur : (902) 566-7450

### **NOUVELLE-ÉCOSSE**

ISTC  
5<sup>e</sup> étage  
Central Guaranty Trust Tower  
1801, rue Hollis  
C.P. 940, succ. M  
HALIFAX (N.-É.)  
B3J 2V9  
Téléphone : (902) 426-ISTC  
Télécopieur : (902) 426-2624

### **NOUVEAU-BRUNSWICK**

ISTC  
12<sup>e</sup> étage  
Place Assomption  
770, rue Main  
C.P. 1210  
MONCTON (N.-B.)  
E1C 8P9  
Téléphone : (506) 857-ISTC  
Télécopieur : (506) 851-6429

### **QUÉBEC**

ISTC  
Bureau 3800  
Tour de la Bourse  
800, Place Victoria  
C.P. 247  
MONTRÉAL (QC)  
H4Z 1E8  
Téléphone : (514) 283-8185  
ou 1-800-361-5367  
Télécopieur : (514) 283-3302

### **ONTARIO**

ISTC  
4<sup>e</sup> étage  
Dominion Public Building  
1, rue Front ouest  
TORONTO (Ont.)  
M5J 1A4  
Téléphone : (416) 973-ISTC  
Télécopieur : (416) 973-8714

### **MANITOBA**

ISTC  
8<sup>e</sup> étage  
330, avenue Portage  
C.P. 981  
WINNIPEG (Man.)  
R3C 2V2  
Téléphone : (204) 983-ISTC  
Télécopieur : (204) 983-2187

### **SASKATCHEWAN**

ISTC  
401 - 119, 4<sup>e</sup> avenue sud  
SASKATOON (Sask.)  
S7K 5X2  
Téléphone : (306) 975-4400  
Télécopieur : (306) 975-5334

## Industrie, Sciences et Technologie Canada - Centres de services aux entreprises (fin)

---

### ALBERTA

ISTC  
Bureau 540  
Place du Canada  
9700, avenue Jasper  
EDMONTON (Alb.)  
T5J 4C3  
Téléphone : (403) 495-ISTC  
Télécopieur : (403) 495-4507

ISTC  
Bureau 1100  
510, 5<sup>e</sup> rue sud-ouest  
CALGARY (Alb.)  
T2P 3S2  
Téléphone : (403) 292-4575  
Télécopieur : (403) 292-4578

### Demande de publications

Pour obtenir une publication d'ISTC, s'adresser au centre de services aux entreprises le plus proche. Pour en obtenir plusieurs exemplaires, s'adresser à :

Direction générale des communications  
Industrie, Sciences et Technologie Canada  
Bureau 208D, Tour ouest  
235, rue Queen  
OTTAWA (Ont.)  
K1A 0H5  
Téléphone : (613) 954-5716  
Télécopieur : (613) 954-6436

### COLOMBIE-BRITANNIQUE

ISTC  
Suite 900  
Scotia Tower  
650, rue Georgia ouest  
C.P. 11610  
VANCOUVER (C.-B.)  
V6B 5H8  
Téléphone : (604) 666-0266  
Télécopieur : (604) 666-0277

### YUKON

ISTC  
Bureau 301  
108, rue Lambert  
WHITEHORSE (Yuk.)  
Y1A 1Z2  
Téléphone : (403) 668-4655  
Télécopieur : (403) 668-5003

### TERRITOIRES DU NORD-OUEST

ISTC  
10<sup>e</sup> étage  
Precambrian Building  
Sac postal 6100  
YELLOWKNIFE (T. N.-O.)  
X1A 2R3  
Téléphone : (403) 920-8568  
Télécopieur : (403) 873-6228

### ADMINISTRATION CENTRALE

ISTC  
1<sup>er</sup> étage, Tour est  
235, rue Queen  
OTTAWA (Ont.)  
K1A 0H5  
Téléphone : (613) 952-ISTC  
Télécopieur : (613) 957-7942

