



Industrie, Sciences et
Technologie Canada

Industry, Science and
Technology Canada



Canada

REVUE STATISTIQUE SUR L'INDUSTRIE
CANADIENNE DE L'AUTOMOBILE, ÉDITION 1992

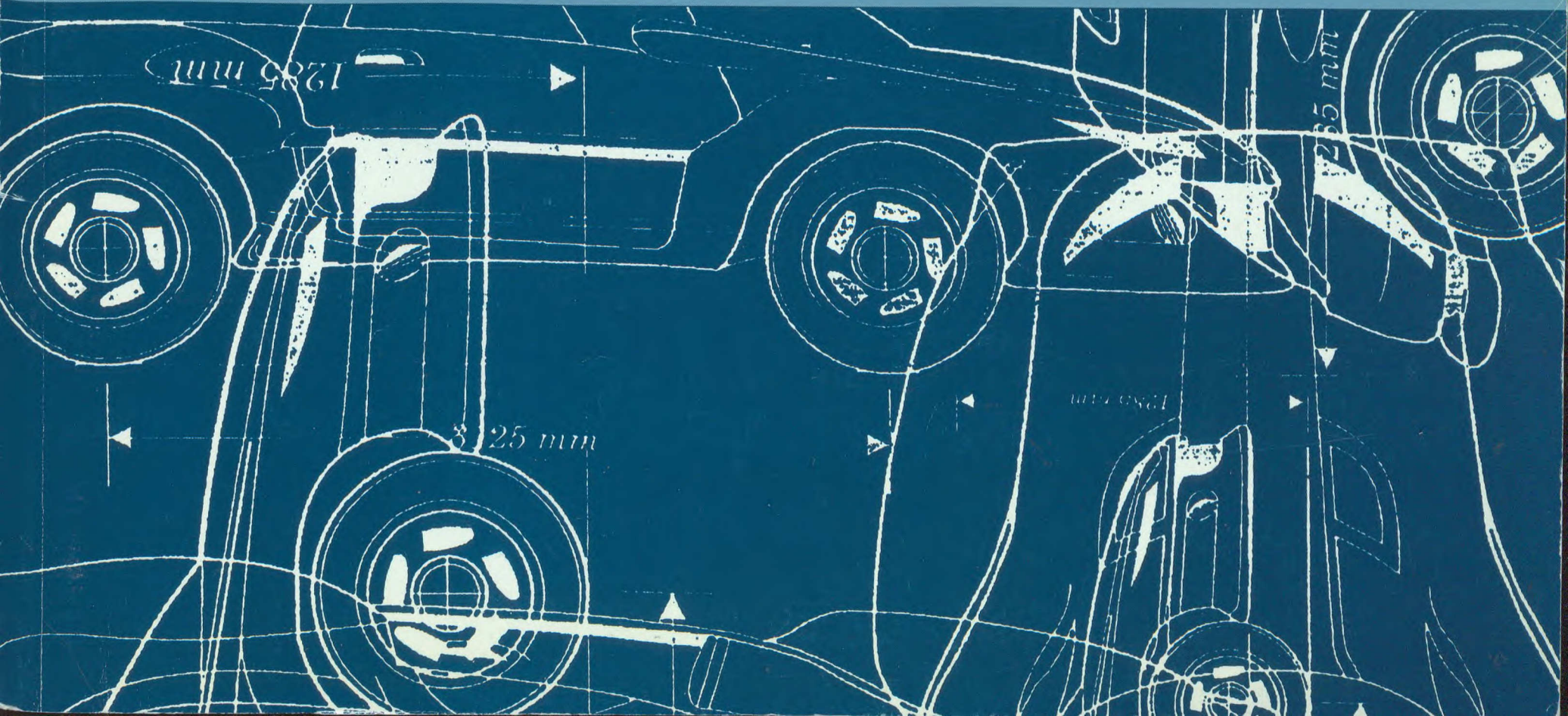

QUEEN HD 9710 .C22 A256 1992
Canada. Industry, Science an
Statistical review of the Ca

DATE DUE - DATE DE RETOUR

ISTC 1551 (2/90)

INDUSTRY CANADA/INDUSTRIE CANADA



107000

**REVUE STATISTIQUE SUR L'INDUSTRIE
CANADIENNE DE L'AUTOMOBILE, ÉDITION 1992**

Transport routier, urbain et ferroviaire
Industrie, Sciences et Technologie Canada
235, rue Queen
OTTAWA (Ont.)
K1A 0H5

Téléphone : (613) 954-3394

Juillet 1992

© Ministre des Approvisionnements et Services Canada 1992
N° au cat. C25-7/1992
ISBN 0-662-59108-9

CGS-PU 0025-92-03



SITUATION DE L'INDUSTRIE DE L'AUTOMOBILE EN 1991

En 1991, une stagnation des ventes a caractérisé les industries canadienne et nord-américaine de l'automobile. Une légère diminution des ventes canadiennes (de 1,3 p. 100 dans le cas des voitures de tourisme et de 4 p. 100 dans celui des camions) a été éclipsée par un fléchissement marqué du marché américain (une baisse de 12 p. 100 pour les voitures de tourisme, et de 9 p. 100 pour les camions), ce qui a nui à la production canadienne de véhicules et de pièces détachées. Malgré cette situation défavorable, la proportion de véhicules construits au Canada a atteint 17,5 p. 100 de la production totale nord-américaine, bien que la valeur des exportations soit demeurée stable.

Comme en 1990, certaines usines de montage canadiennes ont connu de nombreux temps morts dus à la surcapacité qui a continué d'assombrir le marché nord-américain et, en particulier, celui des trois grands constructeurs. A l'usine de la General Motors, à Sainte-Thérèse, la production a été interrompue tandis que l'on modernisait les chaînes pour construire la nouvelle série de *Camaro* et *Firebird*. Chez Chrysler, la production de mini-fourgonnettes s'est maintenue à un niveau élevé à Windsor, tandis que l'usine de Bramalea a continué à se préparer pour la construction, en 1992, des véhicules de la série LH.

La stagnation des ventes de véhicules, surtout dans le cas des trois grands constructeurs, a continué de nuire au secteur canadien des pièces. La production canadienne de

ces dernières ainsi que le nombre d'emplois dans ledit secteur ont diminué, bien que les dépenses en immobilisation aient augmenté de plus de 5 p. 100. Les exportations de pièces ont chuté de plus de 16 p. 100 à la suite de la baisse, aux États-Unis, de la demande de véhicules des trois grands constructeurs. Bon nombre de fabricants de pièces ont continué à améliorer leur productivité et la qualité de leurs produits, grâce à l'aide fournie par l'Initiative des composants d'automobile lancée par Industrie, Sciences et Technologie Canada (ISTC). La société Magna International a connu un revirement sensible de la situation dans laquelle elle se trouvait en rationalisant ses activités qui lui ont valu une fin d'année profitable.

Le Comité consultatif sur l'automobile (CCA), qui relève du ministre de l'Industrie, des Sciences et de la Technologie et ministre du Commerce extérieur, a continué à encourager la communication et la collaboration entre l'industrie, les syndicats et le gouvernement. Ses principales activités ont été de fournir des conseils sur le secteur au ministre du Commerce extérieur au cours des négociations en vue d'un accord nord-américain de libre-échange; d'établir un comité d'examen de la compétitivité du système canadien de distribution et de vente au détail des véhicules automobiles; de créer le Conseil de formation dans le secteur des pièces détachées, sous la direction de l'Association des fabricants de pièces de véhicules d'automobiles du Canada et du Syndicat canadien des travailleurs et des travailleuses de l'automobile, et avec l'appui initial du gouvernement fédéral et des provinces.



Table des matières

1. Ventes

1.1	Ventes au détail de véhicules automobiles au Canada.....	8
1.2	Ventes au détail de véhicules automobiles aux États-Unis.....	9
1.3	Ventes au Canada d'automobiles selon la taille, par des sociétés nord-américaines.....	10
1.4	Ventes d'automobiles nord-américaines aux États-Unis, selon la taille.....	11
1.5	Ventes de voitures de tourisme neuves au Canada, selon l'origine.....	12
1.6	Ventes de voitures de tourisme neuves aux États-Unis, selon l'origine.....	13
1.7	Immatriculations de véhicules automobiles au Canada.....	14
1.8	Ventilation à l'échelle internationale de l'approvisionnement en pièces d'origine de cinq grands constructeurs d'automobiles (Achats auprès des fournisseurs-maison et des fournisseurs indépendants).....	15

2. Production

2.1	Production nord-américaine de véhicules automobiles.....	18
2.2	Production nord-américaine de voitures.....	20
2.3	Production canadienne de camions.....	21
2.4	Production américaine de camions.....	22
2.5	Dix principaux constructeurs de véhicules au monde, selon la production totale, 1989.....	23
2.6	Production mondiale de véhicules par pays.....	24
2.7	Production canadienne de véhicules par l'indice des prix des produits industriels.....	25
2.8	Valeur des expéditions de l'industrie canadienne de l'automobile.....	26

3. Investissements

3.1	Dépenses d'investissement en capital par les constructeurs canadiens d'automobiles.....	28
-----	---	----

4. Données sur le commerce et le Pacte de l'automobile

4.1	Commerce des produits de l'automobile.....	32
4.2	Commerce Canada—outre-mer des produits de l'automobile.....	33
4.3	Commerce Canada—États-Unis des produits de l'automobile.....	34
4.4	Ratios entre la production globale nette et la valeur nette des ventes réalisées par les sociétés participant au Pacte de l'automobile au Canada.....	35
4.5	Pourcentage de la valeur ajoutée au Canada — coûts des marchandises de tous les constructeurs participant au Pacte de l'automobile.....	36
4.6	Total de la valeur ajoutée au Canada, selon les catégories de production pour les quatre principaux constructeurs canadiens.....	37

5. Recherche-développement

5.1	Dépenses en R-D de l'industrie canadienne de l'automobile.....	40
-----	--	----

6. Emploi

6.1	Répartition de l'emploi par secteur — Canada.....	42
6.2	Répartition de l'emploi par secteur — États-Unis.....	43
6.3	L'industrie canadienne des pièces d'automobile, selon le nombre d'employés, 1989.....	44

7. Principales usines de véhicules automobiles au Canada

7.1	Principales usines de montage de véhicules automobiles au Canada.....	46
7.2	Liste partielle des principales usines de pièces d'automobile au Canada.....	49
7.3	Investissements des usines de montage asiatiques au Canada et aux États-Unis.....	55

Publications choisies sur l'industrie de l'automobile disponibles en français..... 56

Associations de l'industrie de l'automobile..... 57

ISTC - Centres de services aux entreprises..... 58

NOTA : En raison de la diversité des sources qui ont servi à dresser ces tableaux statistiques, les totaux peuvent éventuellement ne pas concorder.



Ventes

**Ventes au détail de véhicules automobiles au Canada
(en milliers d'unités)**

Année	Automobiles			Camions			Nombre total de véhicules
	Nord-américaines*	Importées d'outre-mer**	Total	Nord-américains*	Importés d'outre-mer**	Total	
1965	634	75	709	120	2	122	831
1970	497	143	640	125	9	134	774
1975	836	154	990	310	17	327	1 317
1979	863	140	1 003	381	12	393	1 396
1980	741	191	932	312	22	334	1 266
1981	647	257	904	251	36	287	1 191
1982	489	224	713	167	40	207	920
1983	625	218	843	193	45	238	1 081
1984	725	246	971	274	39	313	1 284
1985	795	342	1 137	345	48	393	1 530
1986	762	329	1 091	368	51	419	1 510
1987	701	364	1 065	412	51	463	1 528
1988	725	332	1 057	460	49	509	1 566
1989	674	319	993	422	68	490	1 483
1990	580	305	885	361	72	433	1 318
1991	573	300	873	348	67	415	1 288

Source : Statistique Canada, n° au catalogue 63-007.

* Véhicules construits en Amérique du Nord (y compris le Mexique).

** Y compris les importations captives.

**Ventes au détail de véhicules automobiles aux États-Unis
(en milliers d'unités)**

Année	Automobiles			Camions			Nombre total de véhicules
	Nord-américaines*	Importées d'outre-mer**	Total	Nord-américains*	Importés d'outre-mer**	Total	
1965	8 763	569	9 332	1 539	44	1 583	10 915
1970	7 120	1 285	8 405	1 746	65	1 811	10 216
1975	7 053	1 587	8 640	2 249	231	2 480	11 120
1979	8 328	2 300	10 628	3 000	500	3 500	14 128
1980	6 578	2 398	8 976	2 002	484	2 486	11 462
1981	6 206	2 324	8 530	1 852	448	2 300	10 830
1982	5 757	2 222	7 979	2 151	410	2 561	10 540
1983	6 795	2 386	9 181	2 588	464	3 052	12 233
1984	7 951	2 439	10 390	3 484	607	4 091	14 481
1985	8 205	2 834	11 039	3 912	766	4 678	15 717
1986	8 216	3 235	11 451	3 944	923	4 867	16 318
1987	6 871	3 197	10 068	3 915	824	4 739	14 807
1988	7 539	3 099	10 638	4 547	604	5 151	15 789
1989	7 078	2 825	9 903	4 132	506	4 638	14 541
1990	6 897	2 403	9 300	3 956	600	4 556	13 856
1991	6 138	2 038	8 176	3 606	530	4 136	12 312

Source : La Société des fabricants de véhicules à moteur et *Ward's Automotive Reports*.

* Véhicules construits en Amérique du Nord (y compris le Mexique).

** Y compris les importations captives.

Ventes* au Canada d'automobiles selon la taille, par des sociétés nord-américaines
(en milliers d'unités)

Année	Mini-compactes	%	Compactes	%	Intermédiaires	%	Grosses voitures	%	Voitures de luxe	%	Total des ventes
1970	9	1,8	101	20,4	156	31,5	215	43,4	14	2,8	495
1975	75	10,3	186	25,7	229	31,6	223	30,8	12	1,7	725
1979	152	17,6	237	27,5	243	28,2	203	23,5	27	3,1	862
1980	140	18,9	229	30,9	206	27,8	148	20,0	18	2,4	741
1981	137	21,5	198	31,1	184	28,9	105	16,5	13	2,0	637
1982	157	32,4	125	25,8	145	29,9	51	10,5	7	1,4	485
1983	206	33,6	135	22,0	198	32,2	66	10,7	9	1,5	614
1984	235	32,9	179	25,1	207	29,0	79	11,1	14	2,0	714
1985	237	30,3	202	25,8	246	31,5	80	10,2	17	2,2	782
1986	233	30,9	187	24,8	235	31,2	82	10,9	17	2,3	754
1987	107	14,6	298	40,5	230	31,3	68	9,3	32	4,4	735
1988	73	9,7	343	45,6	216	28,7	92	12,2	28	3,7	752
1989	76	11,1	314	45,8	175	25,5	94	13,7	27	3,9	686
1990**	260	28,6	356	39,1	168	18,5	88	9,6	38	4,2	910
1991**	253	30,8	314	38,2	159	19,3	53	6,5	42	5,1	822

Source : La Société des fabricants de véhicules à moteur selon la classification de Ward.

* Y compris les importations captives.

** Y compris les modèles importés.

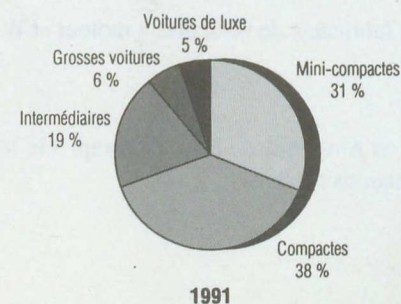

**Ventes d'automobiles nord-américaines* aux États-Unis, selon la taille
(en milliers d'unités)**

Année	Mini-compactes	%	Compactes	%	Intermédiaires	%	Grosses voitures	%	Voitures de luxe	%	Total des ventes
1970	138	1,9	1 157	16,2	2 435	34,0	3 033	42,4	389	5,4	7 152
1975	1 167	17,3	1 679	24,8	1 975	29,2	1 588	23,5	352	5,2	6 761
1979	1 762	21,4	1 936	23,5	2 335	28,4	1 709	20,8	484	5,9	8 226
1980	1 671	25,4	1 675	25,5	1 836	27,9	1 075	16,3	321	4,9	6 578
1981	1 661	26,8	1 523	24,5	1 742	28,1	952	15,3	328	5,3	6 206
1982	1 739	30,2	1 104	19,2	1 618	28,1	928	16,1	367	6,4	5 756
1983	2 035	29,9	925	13,6	2 247	33,1	1 158	17,0	431	6,3	6 796
1984	2 306	29,0	1 309	16,5	2 457	30,9	1 232	15,5	647	8,1	7 951
1985	1 297	15,8	2 563	31,2	2 464	30,0	1 077	13,1	804	9,8	8 205
1986	1 325	16,1	2 461	30,0	2 540	30,9	1 116	13,6	772	9,4	8 214
1987	1 100	15,5	2 389	33,7	2 026	28,6	925	13,1	640	9,0	7 080
1988	1 019	13,5	2 781	36,9	2 017	26,8	1 052	14,0	670	8,9	7 539
1989	926	13,1	2 606	36,8	1 916	27,1	955	13,5	674	9,5	7 077
1990**	928	9,9	2 120	22,8	4 160	44,8	877	9,4	1 210	13,0	9 295
1991**	878	10,7	1 893	23,2	3 589	43,9	676	8,3	1 132	13,9	8 168

Source : Statistiques fondées sur le nombre d'immatriculations pour les années 1970 et 1975 (les chiffres sont inférieurs à la réalité car certains États ont fourni des rapports incomplets). Les statistiques pour les années suivantes sont fondées sur les ventes au détail. — *Ward's Automotive Reports*.

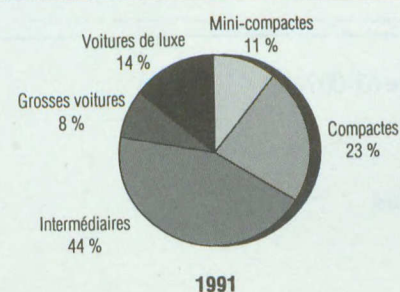

* Y compris le Mexique mais, sans les importations captives.

** Y compris les modèles importés.

**Ventes de voitures de tourisme neuves au Canada, selon l'origine
(en milliers d'unités)**

Année	Total des ventes	Nord-américaines*		Importations d'outre-mer**		Importations du Japon**	
		Nombre	%	Nombre	%	Nombre	%
1965	709	634	89,4	75	10,6	2	0,3
1970	640	497	77,7	143	22,3	66	10,3
1975	989	836	84,5	154	15,6	96	9,7
1979	1 003	864	86,1	139	13,9	80	8,0
1980	932	741	79,5	191	20,5	138	14,8
1981	904	647	71,6	257	28,4	208	23,0
1982	713	489	68,6	224	31,4	178	25,0
1983	843	625	74,1	218	25,9	177	21,0
1984	971	725	74,7	246	25,3	171	17,6
1985	1 137	795	69,9	342	30,1	199	17,5
1986	1 091	762	69,8	329	30,2	198	18,1
1987	1 065	701	65,8	364	34,2	243	22,8
1988	1 057	725	68,6	332	31,4	244	23,1
1989	993	674	67,9	319	32,1	246	24,7
1990	884	580	65,6	305	34,5	239	27,1
1991	873	573	65,6	300	34,4	238	27,3

Source : Statistique Canada, n° au catalogue 63-007.

* Véhicules construits en Amérique du Nord
(y compris le Mexique).

** Y compris les importations captives.

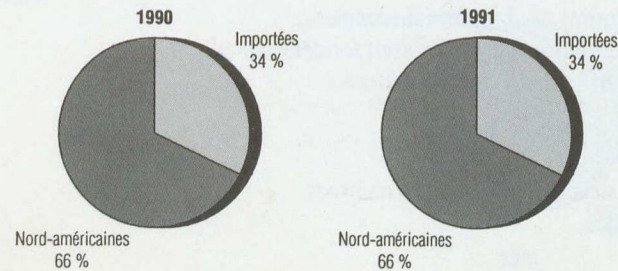

**Ventes de voitures de tourisme neuves aux États-Unis, selon l'origine
(en milliers d'unités)**

Année	Total des ventes	Nord-américaines*		Importations d'outre-mer**		Importations du Japon**	
		Nombre	%	Nombre	%	Nombre	%
1965	9 233	8 673	93,9	469	5,1	18	0,2
1970	8 365	7 116	85,1	1 249	14,9	313	3,7
1975	8 615	7 050	81,8	1 564	18,2	808	9,4
1979	10 647	8 328	78,2	2 319	21,8	1 834	17,2
1980	8 979	6 578	73,3	2 400	26,7	1 908	21,2
1981	8 533	6 206	72,7	2 328	27,3	1 859	21,8
1982	7 979	5 757	72,2	2 222	27,8	1 801	22,6
1983	9 182	6 795	74,0	2 387	26,0	1 916	20,9
1984	10 391	7 952	76,5	2 439	23,5	1 906	18,3
1985	11 039	8 205	74,3	2 834	25,7	2 218	20,1
1986	11 453	8 215	71,7	3 238	28,3	2 376	20,7
1987	10 278	6 886	67,0	3 392	33,0	2 330	22,7
1988	10 638	7 539	70,9	3 099	29,1	2 178	20,5
1989	9 903	7 078	71,5	2 825	28,5	2 048	20,7
1990	9 300	6 897	74,2	2 403	25,8	1 633	17,6
1991	8 176	6 137	75,1	2 038	24,9	1 484	18,2

Source : *Ward's Automotive Reports*.

* Véhicules construits en Amérique du Nord (y compris le Mexique)

** Y compris les importations captives de 1980 et des années suivantes.

**Immatriculations de véhicules automobiles au Canada
(en milliers d'unités)**

Année	Automobiles	Camions et camions- tracteurs	Autobus	Moto- cyclettes	Vélocycleurs	Autres Véhicules	Total
1980	10 256	2 903	53	389	n.d.*	118	13 719
1981	10 199	3 138	54	407	n.d.	53	13 851
1982	10 530	3 239	54	431	n.d.	55	14 309
1983	10 732	3 308	55	466	n.d.	59	14 620
1984	10 781	3 047	52	470	n.d.	56	14 406
1985	11 118	3 095	53	453	35	64	14 818
1986	11 586	3 156	56	430	35	72	15 335
1987	11 773	3 508	59	414	34	76	15 864
1988	12 086	3 706	60	370	31	84	16 337
1989	12 811	3 396	62	348	30	72	16 719
1990	12 622	3 867	64	331	28	69	16 981

Source : Statistique Canada, n° au catalogue 53-219.

* Non disponible

**Ventilation à l'échelle internationale de l'approvisionnement en pièces d'origine
de cinq grands constructeurs d'automobiles***
(Achats auprès des fournisseurs-maison et des fournisseurs indépendants)
(en millions de dollars)

Année du modèle	Achats américains auprès des fournisseurs-maison au Canada	Achats canadiens auprès des fournisseurs-maison aux États-Unis	Achats américains auprès des fournisseurs indépendants au Canada	Achats canadiens auprès des fournisseurs indépendants aux États-Unis
1965	17	522	74	236
1970	454	1 153	487	505
1975	797	2 209	876	1 051
1979	2 362	4 703	1 812	1 560
1980	1 604	3 992	1 253	1 226
1981	2 119	4 957	1 385	1 451
1982	2 892	5 374	1 477	1 844
1983	2 360	5 918	1 922	2 067
1984	3 960	7 813	2 617	3 034
1985	4 621	8 490	3 381	3 871
1986	4 869	9 710	3 736	4 619
1987	4 579	7 251	3 819	4 385
1988	3 979	8 752	3 500	4 838
1989	4 845	8 494	3 486	6 226
1990	4 621	8 981	2 661	5 647
1991	3 148	8 337	2 822	4 434

Source : Données compilées à partir des réponses fournies par les entreprises à l'enquête Reisman (1965-1977) et des rapports des entreprises faits aux fins du Pacte de l'automobile (1979-1991).

* General Motors, Ford, Chrysler (incluant AMC avant 1987), CAMI (commençant en 1989) et Navistar.

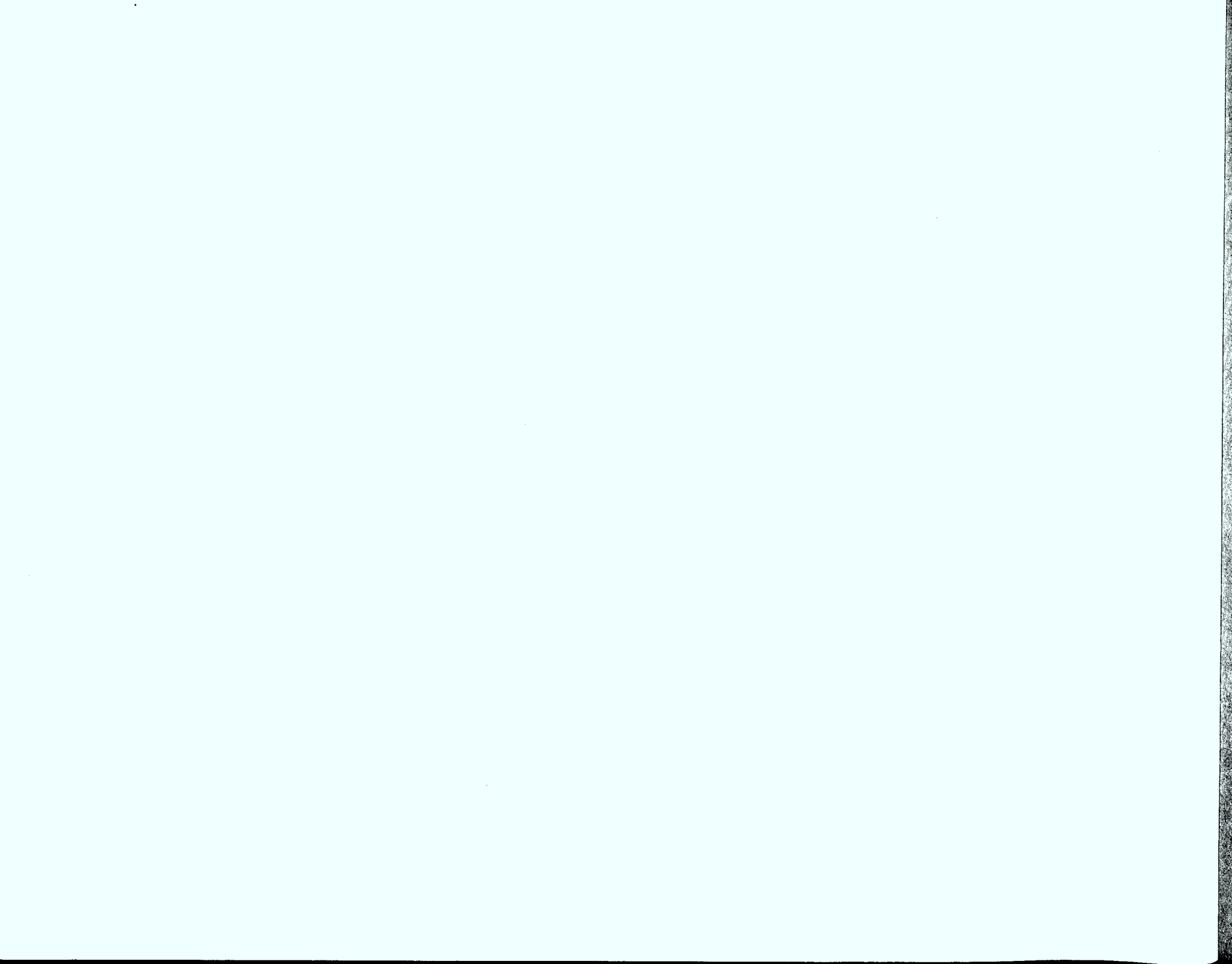

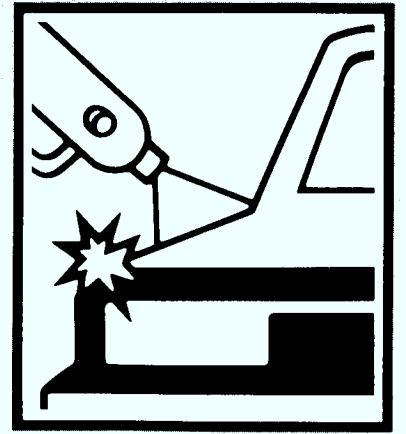

Production

**Production nord-américaine de véhicules automobiles
(en milliers d'unités)**

Année	Canada		États-Unis		Amérique du Nord Nombre total
	Nombre	%	Nombre	%	
1965	846	7,1	11 114	92,9	11 960
1970	1 193	12,6	8 263	87,4	9 456
1975	1 442	13,9	8 965	86,1	10 407
1979	1 632	12,5	11 475	87,5	13 107
1980	1 374	14,6	8 010	85,4	9 384
1981	1 280	13,9	7 941	86,1	9 221
1982	1 236	15,0	6 985	85,0	8 221
1983	1 502	14,0	9 226	86,0	10 728
1984	1 830	14,3	10 924	85,7	12 754
1985	1 930	14,2	11 648	85,8	13 578
1986	1 859	14,1	11 317	85,9	13 176
1987	1 648	13,1	10 908	86,9	12 556
1988	1 977	15,0	11 197	85,0	13 174
1989	1 940	15,2	10 851	84,8	12 791
1990	1 922	16,4	9 780	83,6	11 702
1991	1 878	17,5	8 805	82,4	10 683

Source : *Ward's Automotive Reports.*

**Production nord-américaine de véhicules automobiles
(en milliers d'unités)**

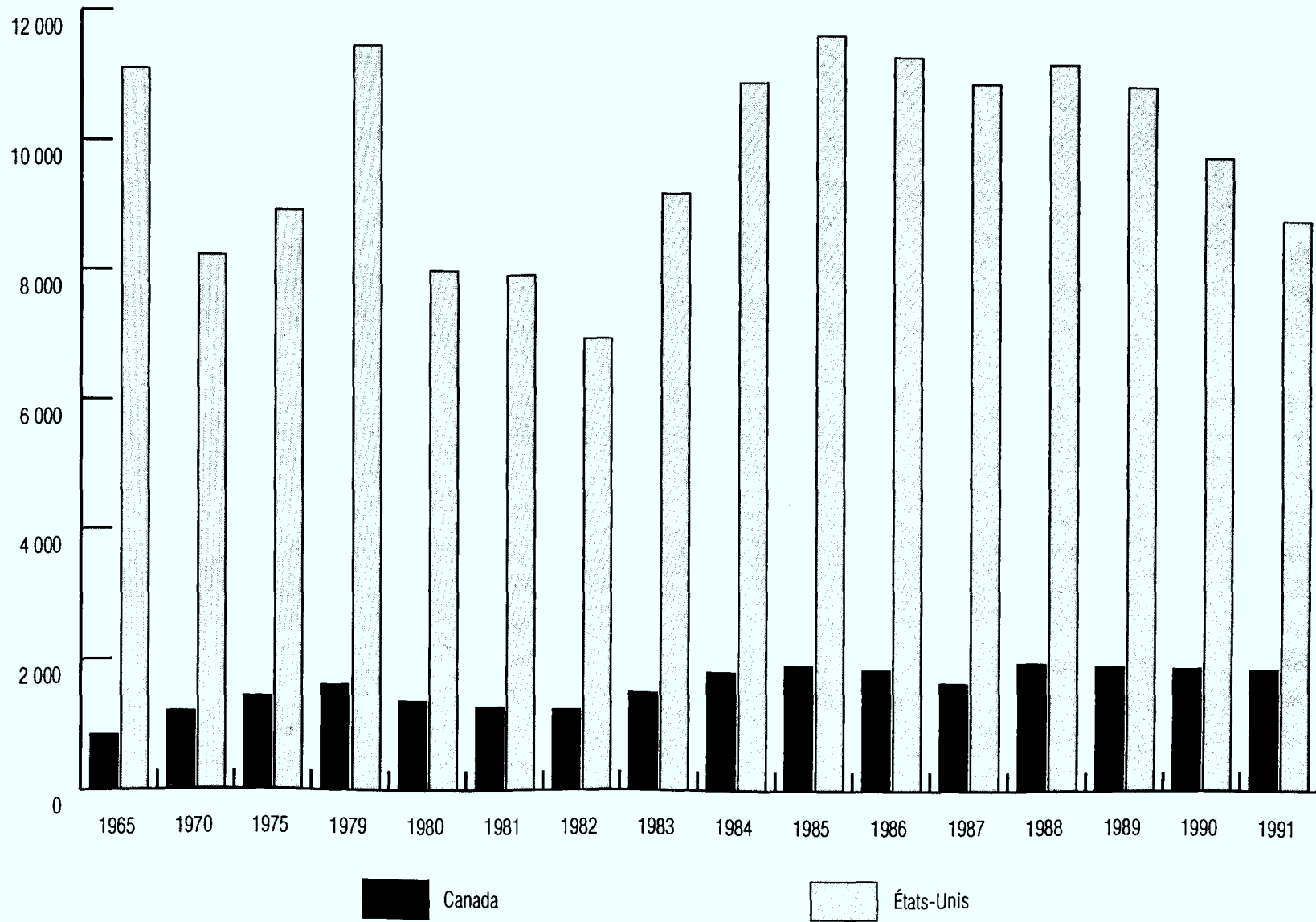

**Production nord-américaine de voitures
(en milliers d'unités)**

Année	Canada		États-Unis		Amérique du Nord Nombre total
	Nombre	%	Nombre	%	
1965	707	7,0	9 329	93,0	10 036
1970	940	12,6	6 546	87,4	7 486
1975	1 055	13,6	6 706	86,4	7 761
1976	1 146	11,9	8 493	88,1	9 639
1977	1 162	11,2	9 211	88,8	10 373
1978	1 162	11,2	9 174	88,8	10 336
1979	997	10,6	8 422	89,4	9 419
1980	847	11,7	6 372	88,3	7 219
1981	784	11,1	6 251	88,9	7 035
1982	788	13,4	5 073	86,6	5 861
1983	955	12,3	6 782	87,7	7 737
1984	1 023	11,6	7 773	88,4	8 796
1985	1 071	11,6	8 186	88,4	9 257
1986	1 062	11,9	7 829	88,1	8 891
1987	811	10,3	7 100	89,7	7 911
1988	1 028	12,6	7 118	87,4	8 146
1989	1 002	12,8	6 823	87,2	7 825
1990	1 076	13,1	6 078	86,9	7 154
1991	1 045	16,1	5 438	83,9	6 483

Source : *Ward's Automotive Reports*.

Production canadienne de camions*
(en milliers d'unités)

Année	Légers	%	Moyens et lourds	%	Total
1975	367	94,8	20	5,2	387
1976	483	96,4	18	3,6	501
1977	576	95,7	26	4,3	602
1978	630	96,0	26	4,0	656
1979	607	95,6	28	4,4	635
1980	506	96,0	21	4,0	527
1981	480	96,6	17	3,4	497
1982	434	96,9	14	3,1	448
1983	539	98,5	8	1,5	547
1984	794	97,8	18	2,2	812
1985	834	97,4	22	2,6	856
1986	771	97,2	22	2,8	793
1987	816	97,4	22	2,6	838
1988	922	97,1	28	2,9	950
1989	914	97,4	24	2,6	938
1990	833	98,0	17	2,0	850
1991	822	98,6	12	1,4	834

Source : *Ward's Automotive Reports*.

* Y compris les fourgonnettes.

Production américaine de camions*
(en milliers d'unités)

Année	Légers	%	Moyens	%	Lourds	%	Total
1965	1 325	76,5	271	15,7	135	7,8	1 731
1970	1 359	80,3	194	11,5	140	8,3	1 693
1975	1 945	85,6	200	8,8	126	5,5	2 271
1976	2 637	88,5	199	6,7	143	4,8	2 979
1977	3 049	88,8	204	5,9	181	5,2	3 434
1978	3 263	88,0	224	6,0	219	5,9	3 706
1979	2 608	85,9	189	6,2	239	7,9	3 036
1980	1 387	83,2	100	6,0	181	10,9	1 668
1981	1 445	85,0	89	5,2	167	9,8	1 701
1982	1 721	90,3	49	2,6	136	7,1	1 906
1983	2 096	86,5	127	5,2	201	8,3	2 424
1984	2 769	90,0	68	2,2	238	7,7	3 075
1985	3 046	90,7	78	2,3	233	6,9	3 357
1986	3 128	92,2	51	1,5	213	6,3	3 392
1987	3 528	92,4	55	1,4	234	6,1	3 817
1988	3 810	92,5	62	1,5	249	6,0	4 121
1989	3 788	93,2	43	1,1	232	5,7	4 062
1990	3 474	95,4	41	1,1	126	3,5	3 641
1991	3 172	94,2	23	0,7	172	5,1	3 367

Source : *Ward's Automotive Reports*.

* Y compris les fourgonnettes.

Dix principaux constructeurs de véhicules au monde, selon la production totale, 1989

Entreprises	Unités
General Motors — États-Unis	7 611 447
Ford Motor — États-Unis	6 046 514
Toyota — Japon	4 278 190
Volkswagen — République fédérale d'Allemagne	3 003 461
Nissan — Japon	2 880 892
Peugeot-Citroën — France	2 687 893
Chrysler — États-Unis	2 208 629
Renault — France	2 204 915
Fiat — Italie	2 157 827
Honda — Japon	1 811 962

Source : Motor Vehicle Manufacturers' Association (MVMA) des États-Unis, *World Motor Vehicle Data*, 1991.

Tableau 2.6

**Production mondiale de véhicules par pays
(en milliers d'unités)**

	1965	1970	1975	1980	1985	1987	1988	1989	1990	1991
Japon	1 876	5 289	6 941	11 043	12 271	12 249	12 700	13 026	13 487	13 245
États-Unis	11 118	8 267	8 991	8 010	11 672	10 975	11 262	11 125	9 888	8 884
Allemagne*	2 976	3 842	3 186	3 879	4 446	4 614	4 625	4 852	4 661	5 015
France	1 642	2 750	2 861	3 378	3 016	3 493	3 698	3 920	3 295	3 611
Espagne	229	536	814	1 182	1 418	1 433	1 866	2 046	1 679	2 082
Canada	852	1 157	1 446	1 373	1 937	1 564	1 960	1 936	1 905	1 911
Italie	1 176	1 854	1 459	1 612	1 573	1 913	2 111	2 221	1 875	1 877
C.E.I.**	634	916	1 964	2 199	2 200	2 100	2 180	2 100	2 000	1 845
Corée du Sud	-	29	36	123	378	977	1 084	1 130	1 322	1 498
Grande-Bretagne	2 177	2 098	1 648	1 313	1 311	1 342	1 545	1 626	1 296	1 454
Brésil	185	416	930	1 165	967	900	1 069	1 103	914	960

Source : *Automotive News* (classé selon la production de 1991).

* Comprend la République fédérale de l'Allemagne et l'Allemagne de l'Est

** Anciennement l' U.R.S.S.

Production canadienne de véhicules par l'indice des prix des produits industriels

Année	Nombre d'unités construites (en milliers)	Valeur de la production CTI 3231 (en millions de dollars)	Valeur d'unité (dollars)	Indice* (1986 = 100)	Industrie de l'automobile (IPPI)** (1986 = 100)
1986	1 854	24 174	13 039	100,0	100,0
1987	1 635	22 421	13 713	105,2	99,6
1988	1 977	27 981	14 153	108,5	95,2
1989	1 994	27 599	13 845	106,2	94,1
1990	1 918	26 673***	13 907	106,7	94,6
1991	1 903	27 323***	14 283	109,5	97,1

Source : Statistique Canada.

* Indice fondé sur la valeur d'unité (nombre d'unités construites/valeur de la production).

** Indice des prix des produits industriels pour CTI 3231 d'après les prix actuels de véhicules choisis.

*** Données préliminaires basées sur celles de Statistique Canada, n° au catalogue 31-001.

Valeur des expéditions de l'industrie canadienne de l'automobile
(en millions de dollars)

Année	Constructeurs de véhicules automobiles	Constructeurs de carrosseries et de remorques de camions	Fabricants de pièces et d'accessoires d'automobile*	Fabricants de pneus et de chambres à air**	Total
1976	7 276	749	3 418	n.d.	11 443
1977	8 610	713	4 139	n.d.	13 462
1978	10 070	861	5 120	n.d.	16 051
1979	10 724	1 042	4 897	n.d.	16 663
1980	10 071	978	4 034	n.d.	15 083
1981	11 403	1 005	4 879	n.d.	17 287
1982	12 344	743	5 877	n.d.	18 964
1983	15 591	722	8 358	1 381	26 052
1984	21 263	1 002	11 494	1 697	35 456
1985	24 599	1 148	12 923	1 653	40 323
1986	25 094	1 302	12 922	1 849	41 167
1987	22 154	1 367	12 739	1 699	37 959
1988	26 866	1 631	14 471	1 287	44 255
1989	28 059	1 687	14 718	1 454	45 918
1990	28 248	1 476	13 108	1 550	44 382
1991***	28 995	1 148	11 702	1 350	43 195

Source : Statistique Canada, n° au catalogue 31-001.

* Y compris les fabricants de tissus et d'accessoires d'automobile.

** Données fournies par les sociétés.

*** Estimation d'après le recensement de 1989.

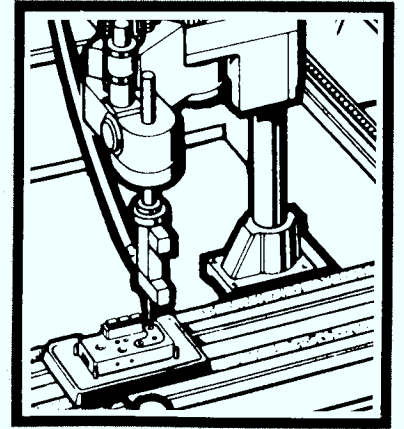

Investissements

**Dépenses d'investissement en capital par les constructeurs canadiens d'automobiles
(en millions de dollars)**

Année	Constructeurs de véhicules (CTI 323)	Constructeurs de carrosseries de camions (CTI 324)	Pièces et accessoires d'automobile (CTI 325)	Total
1977	153	24	110	287
1978	84	15	204	303
1979	111	42	331	484
1980	136	47	781	964
1981	273	32	667	972
1982	203	34	189	426
1983	463	13	141	617
1984	256	13	171	440
1985	714	9	332	1 055
1986	1 897	19	403	2 319
1987	1 584	27	755	2 366
1988	1 917	21	646	2 584
1989	1 423	30	590	2 043
1990	787	8	457	1 252
1991*	890	11	483	1 384

Source : Statistique Canada, n° au catalogue 61-214.

* Données préliminaires.

**Dépenses d'investissement en capital par les constructeurs canadiens d'automobiles
(en millions de dollars)**

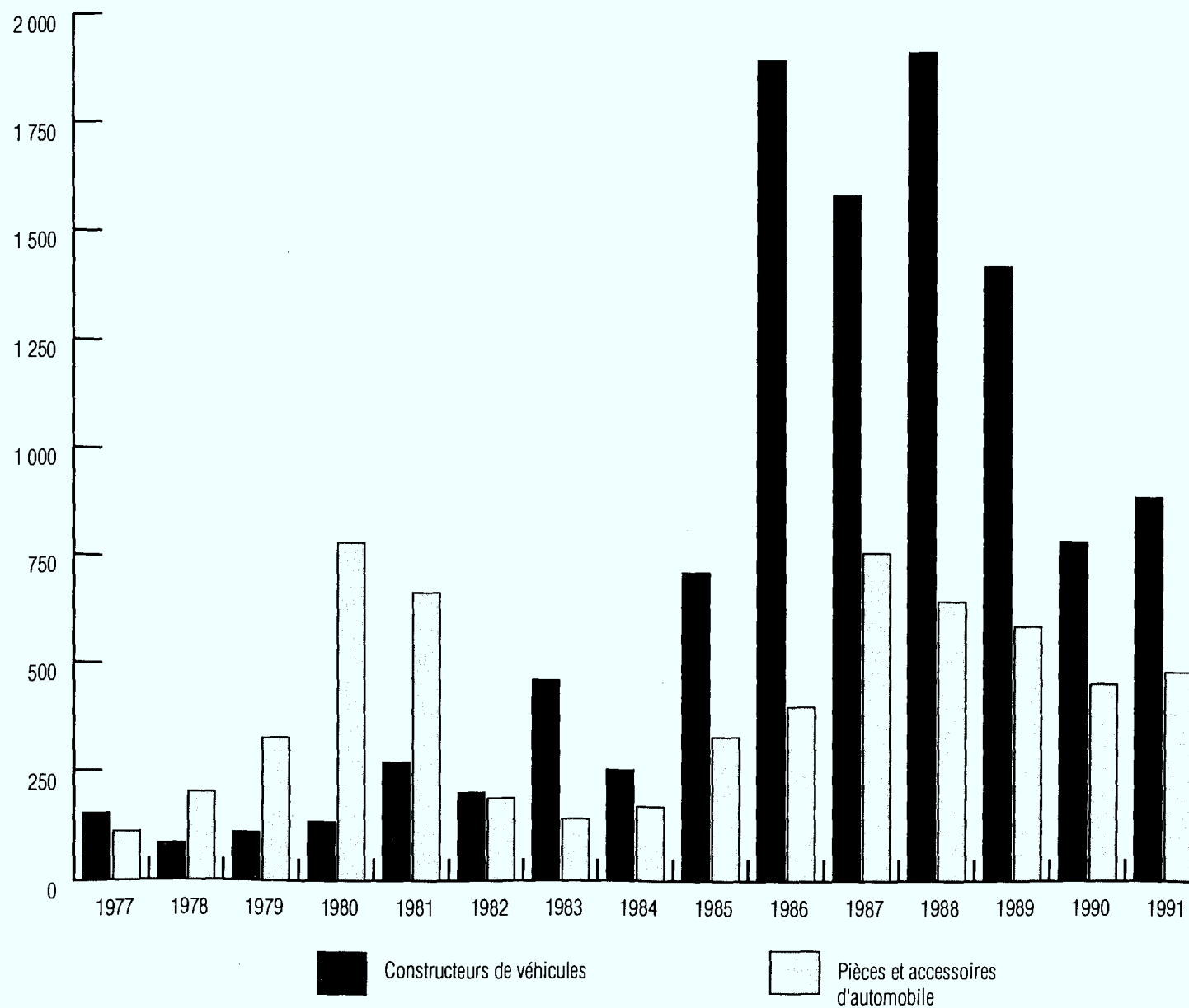

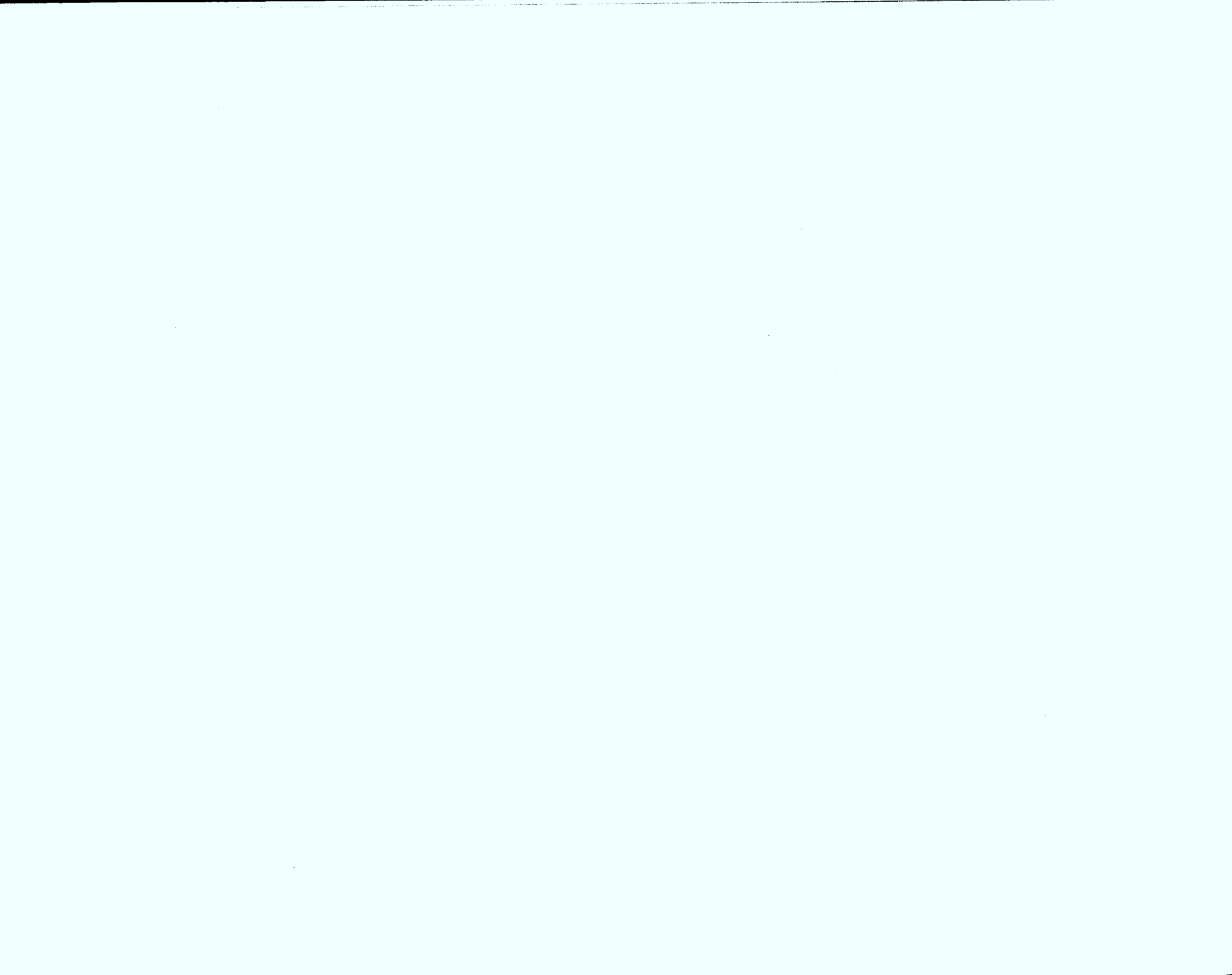

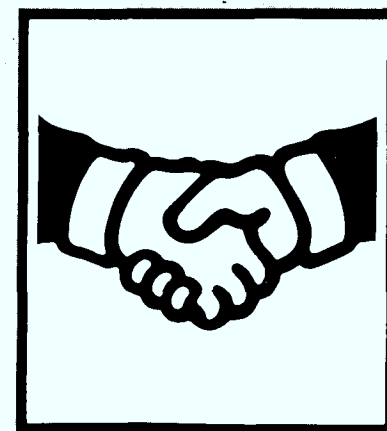

**Données sur le commerce
et le Pacte de l'automobile**

Commerce des produits de l'automobile*
(en millions de dollars)

	1965	1970	1975	1980	1985	1987	1988	1989	1990	1991
Exportations canadiennes										
Automobiles	156	1 604	3 021	4 859	15 316	13 565	16 482	15 105	16 315	16 513
Camions et autres véhicules*	31	664	1 190	2 445	6 609	6 965	7 510	8 214	8 150	7 760
Pièces	183	1 226	2 225	3 825	11 819	11 961	12 098	12 035	10 540	9 192
Pneus et chambres à air	8	18	73	262	637	693	553	694	721	773
Réexportations**	5	9	10	89	134	195	238	261	-	-
Total	383	3 521	6 519	11 480	34 515	33 379	36 881	36 309	35 726	34 238
Importations canadiennes										
Automobiles	207	876	2 548	4 417	11 293	12 347	12 176	11 774	10 664	9 514
Camions et autres véhicules*	62	298	987	1 347	2 950	3 706	3 441	3 126	3 076	3 123
Pièces	818	2 237	4 631	7 955	18 897	18 228	21 586	20 469	19 191	18 563
Pneus et chambres à air	12	43	256	354	471	571	594	692	675	725
Total	1 099	3 454	8 422	14 073	33 611	34 852	37 797	36 061	33 605	31 925
Soldes										
Automobiles	(51)	728	473	442	4 023	1 218	4 306	3 331	5 651	6 999
Camions et autres véhicules*(31)		366	203	1 098	3 659	3 259	4 069	5 088	5 075	4 637
Pièces	(635)	(1 011)	(2 406)	(4 130)	(7 078)	(6 267)	(9 488)	(8 434)	(8 651)	(9 371)
Pneus et chambres à air	(4)	(25)	(183)	(92)	166	122	(41)	2	46	48
Réexportations**	5	9	10	89	134	195	238	261	-	-
Total	(716)	67	(1 903)	(2 593)	904	(1 473)	(916)	248	2 121	2 313

Source : Statistique Canada, n^{os} au catalogue 65-001P et 11-001E (1965-1989). Les données de 1990 et de 1991 ont été compilées par ISTC à partir des définitions de Statistique Canada.

* Y compris les autobus, les véhicules spéciaux et les habitations roulottes.

** Les chiffres pour les réexportations ne sont pas disponibles pour 1990 et 1991.

Commerce Canada—outre-mer des produits de l'automobile*
(en millions de dollars)

	1965	1970	1975	1980	1985	1987	1988	1989	1990	1991
Exportations canadiennes										
Automobiles	82	66	163	407	39	60	156	108	146	154
Camions et autres véhicules*	10	75	258	227	187	127	147	151	121	90
Pièces	32	99	180	420	307	382	346	369	491	522
Pneus et chambres à air	4	3	5	31	45	32	33	29	13	13
Réexportations**	5	9	10	89	134	195	238	261	-	-
Total	133	252	616	1 174	712	796	920	918	771	779
Importations canadiennes										
Automobiles	113	217	365	1 029	2 727	3 656	3 571	3 598	3 787	4 618
Camions et autres véhicules*	2	23	45	130	380	424	365	302	349	362
Pièces	21	130	206	355	1 459	1 831	1 630	2 449	2 986	3 272
Pneus et chambres à air	2	19	82	208	207	261	243	248	234	250
Total	138	389	698	1 722	4 773	6 172	5 809	6 597	7 356	8 502
Soldes										
Automobiles	(31)	(151)	(202)	(622)	(2 688)	(3 596)	(3 415)	(3 490)	(3 641)	(4 464)
Camions et autres véhicules*	8	52	213	97	(193)	(297)	(218)	(151)	(228)	(272)
Pièces	11	(31)	(26)	65	(1 152)	(1 449)	(1 284)	(2 080)	(2 495)	(2 750)
Pneus et chambres à air	2	(16)	(77)	(177)	(162)	(229)	(210)	(219)	(221)	(237)
Réexportations**	5	9	10	89	134	195	238	261	-	-
Total	(5)	(137)	(82)	(548)	(4 061)	(5 376)	(4 889)	(5 679)	(6 585)	(7 723)

Source : Statistique Canada, n^{os} au catalogue 65-001P et 11-001E (1965-1989). Les données de 1990 et de 1991 ont été compilées par ISTC à partir des définitions de Statistique Canada.

* Y compris les autobus, les véhicules spéciaux et les habitations roulottes.

** Les chiffres pour les réexportations ne sont pas disponibles pour 1990 et 1991.

**Commerce Canada—États-Unis des produits de l'automobile
(en millions de dollars)**

	1965	1970	1975	1980	1985	1987	1988	1989	1990	1991
Importations américaines provenant du Canada										
Automobiles	74	1 538	2 858	4 452	15 277	13 505	16 326	14 997	16 169	16 359
Camions et autres véhicules*	21	589	932	2 218	6 422	6 838	7 363	8 063	8 029	7 670
Pièces	151	1 127	2 045	3 405	11 512	11 579	11 752	11 666	10 049	8 670
Pneus et chambres à air	4	15	68	231	592	661	520	665	708	760
Total	250	3 269	5 903	10 306	33 803	32 583	35 961	35 391	34 955	33 459
Importations canadiennes provenant des États-Unis										
Automobiles	94	659	2 183	3 388	8 566	8 691	8 605	8 176	6 877	4 896
Camions et autres véhicules*	60	275	942	1 217	2 570	3 282	3 076	2 824	2 726	2 761
Pièces	797	2 107	4 425	7 600	17 438	16 397	19 956	18 020	16 205	15 291
Pneus et chambres à air	10	24	174	146	264	310	351	444	441	475
Total	961	3 065	7 724	12 351	28 838	28 680	31 988	29 464	26 249	23 423
Soldes										
Automobiles	(20)	879	675	1 064	6 711	4 814	7 721	6 821	9 292	11 463
Camions et autres véhicules*(39)		314	(10)	1 001	3 852	3 556	4 287	5 239	5 303	4 909
Pièces	(646)	(980)	(2 380)	(4 195)	(5 926)	(4 818)	(8 204)	(6 354)	(6 156)	(6 621)
Pneus et chambres à air	(6)	(9)	(106)	85	328	351	169	221	267	285
Total	(711)	204	(1 821)	(2 045)	4 965	3 903	3 973	5 927	8 706	10 036

Sources : Statistique Canada, n^{os} au catalogue 65-001P et 11-001E (1965-1989). Les données de 1990 et de 1991 ont été compilées par ISTC à partir des définitions de Statistique Canada.

* Y compris les autobus, les véhicules spéciaux et les habitations roulottes.

**Ratios* entre la production globale nette et la valeur nette des ventes réalisées
par les sociétés** participant au Pacte de l'automobile au Canada
(pour cent)**

	Année du modèle										
	1975	1980	1983	1984	1985	1986	1987	1988	1989	1990	1991
Véhicules automobiles											
(ratio requis : entre 95 et 100)											
Ratio de la valeur des ventes nettes atteint (toutes les entreprises)	122	106	196	173	174	177	162	153	138	158	170
Véhicules commerciaux											
(ratio requis : entre 75 et 100)											
Ratio de la valeur des ventes nettes atteint (toutes les entreprises)	101	115	272	231	192	191	159	133	188	197	203
Autobus											
(ratio requis : entre 85 et 100)											
Ratio de la valeur des ventes nettes atteint (toutes les entreprises)	114	199	243	312	324	239	163	189	230	342	330

Source : Compilé à partir de rapports des sociétés participant au Pacte de l'automobile; ces rapports ont été présentés à Industrie, Sciences et Technologie Canada.

* Le ratio valeur de production nette/valeur des ventes nettes est le rapport de la valeur totale de la production des véhicules canadiens et de la valeur des ventes nettes totales de véhicules pour toutes les entreprises participant au Pacte de l'automobile.

** Basé sur 18 sociétés majeures.

**Pourcentage de la valeur ajoutée au Canada — coûts des marchandises
de tous les constructeurs* participant au Pacte de l'automobile
(en millions de dollars)**

	1975	1980	1983	1984	1985	1986	1987	1988	1989	1990	1991
Coût des ventes de véhicules au Canada des constructeurs participant au Pacte de l'automobile (année modèle)	4 545	8 757	6 752	10 281	13 022	15 002	15 340	15 440	15 402	13 244	12 487
Total de la valeur ajoutée au Canada (année modèle)	2 987	4 659	5 847	8 504	10 210	11 282	10 113	11 035	11 438	11 238	10 599
Différence entre le coût des ventes et la valeur ajoutée au Canada	1 558	4 020	905	1 777	2 812	3 720	5 227	4 405	3 964	3 728	1 888
Valeur ajoutée au Canada											
Valeur ajoutée au Canada totale en pourcentage du coût des marchandises vendues	66	53	87	83	78	75	66	72	74	85	85

Source : Compilé à partir de rapports des sociétés participant au Pacte de l'automobile; ces rapports ont été présentés à Industrie, Sciences et Technologie Canada.

* Basé sur 18 sociétés majeures.

**Total de la valeur ajoutée au Canada, selon les catégories de production
pour les quatre principaux constructeurs canadiens*
(en millions de dollars)**

Année	VAC** production de véhicules (pièces non comprises)	VAC des pièces en production de véhicules	VAC, pièces d'origine exportées	VAC totale produite	VAC pièces en % de la VAC totale
	A	B	C	D = A+B+C	(B+C)/D
1965	380	576	100	1 056	64,0
1970	483	510	651	1 644	70,6
1975	876	733	1 106	2 715	67,7
1980	1 322	1 087	1 755	4 164	68,3
1981	1 345	1 273	2 218	4 836	72,2
1982	1 457	1 233	2 256	4 946	70,5
1983	1 604	1 446	2 542	4 592	71,3
1984	1 981	1 797	3 917	8 695	77,2
1985	2 182	3 094	5 095	10 371	79,0
1986	2 432	2 501	5 532	10 465	76,8
1987	2 365	1 856	5 124	9 345	74,7
1988	2 877	3 114	5 044	11 035	73,9
1989	3 057	2 562	4 877	10 496	70,9
1990	3 132	3 401	4 551	11 084	71,7
1991	2 998	2 577	4 268	9 842	69,5

Source : Données de 1965 à 1977 compilées par la Commission Reisman; données de 1978 à 1991 préparées par Industrie, Sciences et Technologie Canada.

* General Motors, Ford, Chrysler (incluant AMC avant 1987) et CAMI (commençant en 1989).

** Valeur ajoutée au Canada

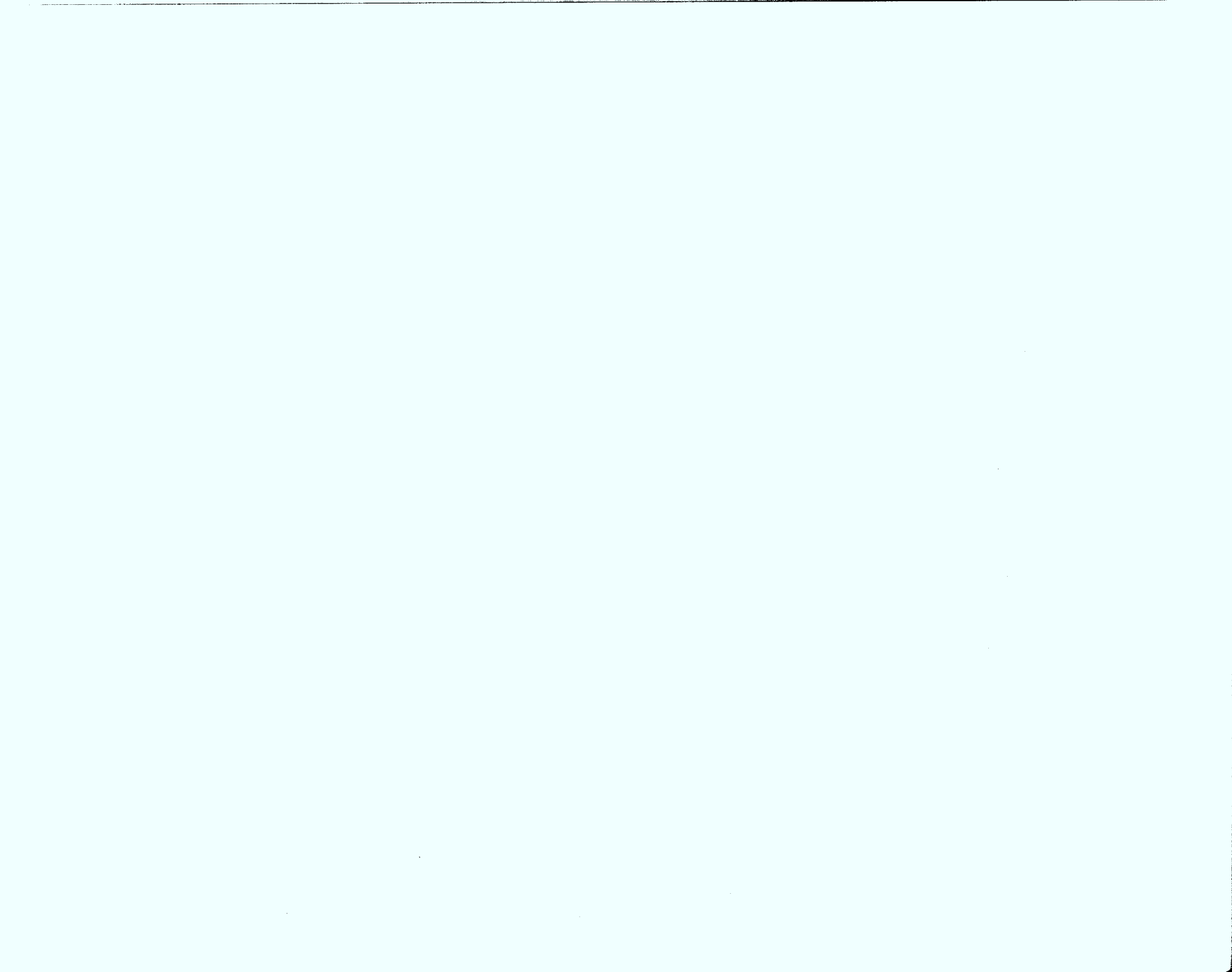

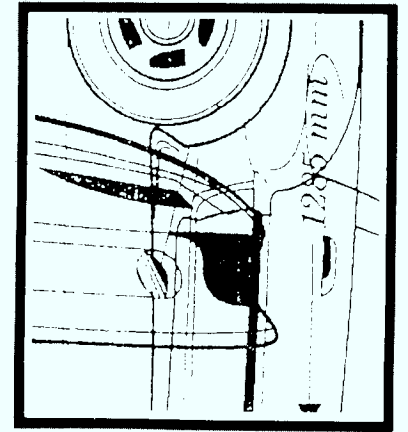

Recherche-développement

Dépenses en R-D de l'industrie canadienne de l'automobile
(CTI* 323, 324 et 325)

Année	Nombre de sociétés effectuant de la R-D	Nombre d'employés affectés à la R-D (années-personnes)	Dépenses totales en R-D (en millions de dollars)	Dépenses en R-D en % des expéditions
1975	28	545	12	0,10
1977	25	685	21	0,16
1979	24	735	32	0,19
1981	33	890	49	0,28
1982	32	825	53	0,28
1983	33	960	66	0,27
1984	25	890	70	0,21
1985	40	1 050	79	0,20
1986	56	1 255	90	0,23
1987	60	1 200	104	0,29
1988	58	1 345	103	0,24
1989	47	1 145	92	0,21

Source : Statistique Canada.

* D'après la classification type des industries de 1980.



Emploi

Répartition de l'emploi par secteur — Canada
(en milliers)

Année	Assemblage de véhicules (CTI 323)	Carrosseries de camions et de remorques (CTI 324)	Pièces et accessoires d'automobile (CTI 325)	Total
1965	42,9	5,4	31,9	80,2
1970	38,1	10,1	38,9	87,1
1975	45,3	17,7	42,6	105,6
1980	44,9	14,8	52,0	111,7
1981	44,3	13,1	55,7	113,1
1982	42,2	9,7	53,6	105,5
1983	47,6	8,6	64,7	120,9
1984	54,3	10,1	77,4	141,8
1985	56,9	11,4	84,4	152,7
1986	53,5	12,9	85,2	151,6
1987	52,0	13,4	88,8	154,2
1988	52,7	15,3	94,3	162,3
1989	55,4	16,2	96,3	167,8
1990*	52,7	14,5	88,0	155,2
1991*	48,9	12,3	76,2	137,4

Source : Statistique Canada, n° au catalogue 42-251B.

* Les données sont des estimations d'ISTC fondées d'après le rapport du
Recensement des manufactures sur la tendance de l'emploi.

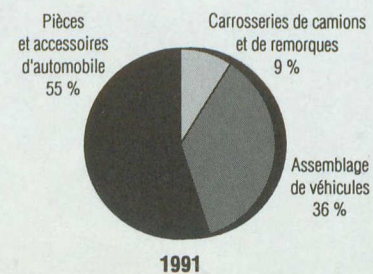

Repartition de l'emploi par secteur — États-Unis
Moyenne annuelle (en milliers)

Année	Véhicules automobiles et équipement (CTI 371)	Véhicules automobiles (CTI 3711)	Carrosseries de camions et d'autobus (CTI 3713)	Pièces et accessoires (CTI 3714)	Pièces d'automobile embouties (CTI 3465)
1972	875	415	46	383	105
1973	977	462	51	430	111
1974	908	416	55	403	96
1975	792	375	46	353	82
1976	881	416	44	399	100
1977	938	440	48	424	110
1978	977	452	51	444	114
1979	995	464	46	444	115
1980	789	368	40	350	95
1981	789	359	37	363	94
1982	705	321	31	325	82
1983	773	363	32	344	89
1984	867	389	40	388	99
1985	873	403	38	389	102
1986	843	381	38	379	101
1987	842	368	44	384	99
1988	850	358	75	397	96
1989	856	355	44	408	103
1990	801	311	41	403	100
1991	734	312	37	385	94

Source : Bureau of Labor Statistics des États-Unis.

L'industrie canadienne des pièces d'automobile, selon le nombre d'employés, 1989

Nombre d'employés	Nombre d'établissements	% du total des établissements	Valeurs des expéditions (en millions de dollars)	% du total des livraisons
Moins de 4	88	13,0	15 266	0,1
Entre 5 et 49	253	37,3	539 177	3,5
Entre 50 et 499	302	44,5	6 339 530	41,0
Entre 500 et 999	26	3,8	2 162 830	14,0
1 000 ou plus	10	1,5	6 390 532	41,4
Total	679	100,0	15 447 335	100,0

Source : Statistique Canada, n° au catalogue 42-251B.

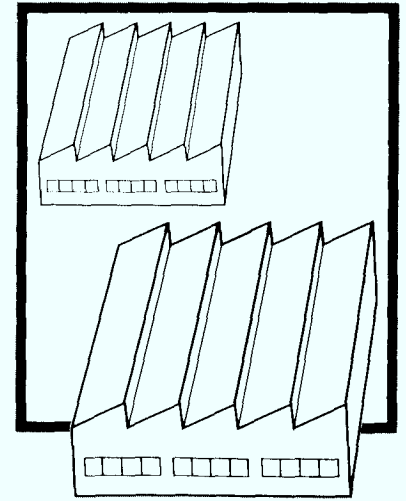

Principales usines de véhicules automobiles au Canada

Principales usines de montage de véhicules automobiles au Canada

Nom de la société/de l'usine	Emplacement	Produits principaux
Constructeurs de voitures et de camions légers		
Canadian Automobile Mfg. Inc. (CAMI)	Ingersoll (Ont.)	Firefly, Sprint, Swift Tracker
Chrysler Canada Ltée	Bramalea (Ont.) Windsor (Ont.) Windsor (Ont.)	Series LH Caravan, Voyager, Mini Ram Van Ram Van, Ram Wagon
Ford du Canada Ltée	Oakville (Ont.) Oakville (Ont.) St. Thomas (Ont.)	Tempo, Topaz Série F (camions légers) Crown Victoria, Grand Marquis
Honda Canada Inc.	Alliston (Ont.)	Hatchback Civic
Hyundai Auto Canada Inc.	Bromont (QC)	Sonata
General Motors du Canada Ltée	Oshawa (Ont.) Oshawa (Ont.) Oshawa (Ont.) Scarborough (Ont.) Sainte-Thérèse (QC)	Lumina Regal Chev/GMC (camions légers) Chev van, Vandura Camaro/Firebird
Toyota Canada Inc.	Cambridge (Ont.)	Corolla
Volvo Canada Inc.	Halifax (N.-É.)	Séries 740 et 940
Constructeurs de camions		
Canadian Kenworth (division de Paccar Canada Ltd.)	Sainte-Thérèse (QC)	Camions (poids lourds)
Freightliner of Canada Ltd.	St. Thomas (Ont.)	Camions (poids lourds)
Mack Canada Inc.	Oakville (Ont.)	Camions (poids lourds)

Principales usines de montage de véhicules automobiles au Canada

Nom de la société/de l'usine	Emplacement	Produits principaux
Constructeurs de camions		
Navistar International Corporation Canada	Chatham (Ont.)	Camions (poids moyens)
Pacific Truck and Trailer Ltd.	North Vancouver (C.-B.)	Camions (poids lourds)
Western Star Trucks Inc.	Kelowna (C.-B.)	Camions (poids lourds)
Constructeurs d'autobus		
Greyhound Canada Inc.	Saint-Eustache (QC)	Autobus interurbains
Motor Coach Industries Ltd.	Winnipeg (Man.)	Autobus de tourisme
New Flyer Industries Ltd.	Winnipeg (Man.)	Autobus interurbains
Ontario Bus Industries Inc.	Mississauga (Ont.)	Autobus interurbains
Prévost Car Inc.	Sainte-Claire (QC)	Autobus de tourisme
Constructeurs de remorques		
Advance Engineered Products	Regina (Sask.)	Remorques pour le transport en vrac
Bedarco-McGruer Inc.	Montréal (QC)	Remorques pour le transport en vrac
Fruehauf Canada Inc.	Ingersoll (Ont.)	Remorques à plat surbaissé et fourgons pour le transport de matériel

Principales usines de montage de véhicules automobiles au Canada

Nom de la société/de l'usine	Emplacement	Produits principaux
Constructeurs de remorques		
Hutchison Industries	North York (Ont.)	Remorques pour le transport en vrac
Manac Inc.	Beauce-Sud (QC)	Remorques à plat surbaissé et pour le transport en vrac, semi-remorques
Remtec Inc.	Chambly (QC)	Remorques à plat surbaissé et pour le transport en vrac
Westank-Willock	Regina (Sask.)	Remorques pour le transport en vrac
Constructeurs de véhicules spéciaux		
Amertek Inc.	Woodstock (Ont.)	Véhicules de secours
Frink/Eastern Steel Products	Cambridge (Ont.)	Souffleuses à neige et matériel de balayage
Paul Demers et Fils	Beloeil (QC)	Ambulances
Tri-Star Industries Limited	Yarmouth (N.-É.)	Ambulances
Superior Emergency Equipment	Red Deer (Alb.)	Camions à incendie
Sweeprite Mfg. Inc.	Regina (Sask.)	Balayeuses
UTDC	Kingston (Ont.)	Véhicules militaires
Vehma International	Newmarket (Ont.)	Fourgonnettes électriques

Source : Renseignements fournis par les sociétés.

Liste partielle des principales usines de pièces d'automobile au Canada

Nom de la société/de l'usine	Emplacement	Produits principaux
Installations maisons		
Chrysler Canada Ltée		
Usine de garnitures	Ajax (Ont.)	Panneaux de portière, capitonnage, dossiers
Usine de pièces coulées d'aluminium	Etobicoke (Ont.)	Pistons, bases de pompes à eau, boîtes de vitesses, boîtes de transfert
Usine de garnitures	Stratford (Ont.)	Organes de garnitures molles d'intérieur
Usine de garnitures	Guelph (Ont.)	Organes d'automobile en plastique
Ford du Canada Ltée		
Usine de vitre de Niagara	Niagara Falls (Ont.)	Vitres d'automobile
Usine de moteurs d'Essex	Windsor (Ont.)	Moteurs V6
Usine de moteurs # 1 d'Ensite	Windsor (Ont.)	Moteurs V8
Usine de pièces coulées	Windsor (Ont.)	Pièces en fonte
Aluminerie d'Essex	Windsor (Ont.)	Pièces coulées d'aluminium
Ford Electronics Manufacturing Corp.	Markham (Ont.)	Radios et composants électroniques

Liste partielle des principales usines de pièces d'automobile au Canada

Nom de la société/de l'usine	Emplacement	Produits principaux
General Motors du Canada Ltée		
Usine de fabrication	Oshawa (Ont.)	Pièces embouties, batteries d'accumulateur, radiateurs, groupes d'instruments, pièces en plastique, moulage par injection et réaction
Usine de moteurs	St. Catharines (Ont.)	Moteurs V6 et V8
Fonderie	St. Catharines (Ont.)	Pièces de fonte (ferreux et non-ferreux)
Usine d'essieux	St. Catharines (Ont.)	Essieux, freins à disque, bougies, suspensions avant, composants de boîte de vitesses
Usine de garnitures	Windsor (Ont.)	Garnitures de portières
Usine de boîtes de vitesses	Windsor (Ont.)	Boîtes de vitesses automatiques pour traction avant
Fabricants de pneus et de chambres à air		
Bridgestone/Firestone Canada Inc.	Joliette (QC)	Pneus d'automobile
Goodyear Canada Inc.	Medecine Hat (Alb.) Napanee (Ont.) Valleyfield (QC)	Pneus d'automobile, de camion, d'autobus et de véhicule tous terrains
Michelin Tires (Canada) Ltd.	Bridgewater (N.-É.) Granton (N.-É.) Waterville (QC)	Pneus d'automobile, de camion, d'autobus et de véhicule tous terrains
Trent Rubber Services Ltd.	Lindsay (Ont.)	Chambres à air

Liste partielle des principales usines de pièces d'automobile au Canada

Nom de la société/de l'usine	Emplacement	Produits principaux
Fabricants de pneus et de chambres à air		
Uniroyal-Goodrich Canada Inc.	North-Kitchener (Ont.)* South-Kitchener (Ont.)	Pneus d'automobile, de camion, d'autobus et de véhicule tous terrains
United Tire and Rubber Company Ltd.	Rexdale (Ont.)	Pneus de camion, d'autobus et de véhicule tous terrains
Fabricants indépendants sous contrôle étranger (grandes installations)		
AP Parts of Canada	Rexdale (Ont.)	Silencieux, tuyaux arrière et d'échappement
Allied Signal Corp.	Chatham (Ont.) London (Ont.) Stratford (Ont.)	Système d'admission du mélange air-combustible, ventilateurs de moteur, modules de refroidissement à entraînement électrique, ventilateurs de refroidissement, soupapes RGE, régulateurs électroniques de vide, détecteurs et positionneurs, reniflards secondaires, etc.
Bellemar Parts Industries Inc.	Alliston(Ont.)	Sièges d'automobiles
Budd Canada Inc.	Kitchener (Ont.) Winnipeg (Man.)	Cadres, appareils de chauffage pour moteur
F& P Manufacturing	Tottenham (Ont.)	Pièces embouties du cadre
Gates Canada	Brantford (Ont.)	Tuyaux en caoutchouc
Hayes-Dana Inc.	Barrie (Ont.) Burlington (Ont.) Cambridge (Ont.) Georgetown (Ont.) Magog (QC) Pickering (Ont.) St. Catharines (Ont.) Thorold (Ont.)	Arbres de transmission, cadres, essieux, etc.

* Fermeture annoncée par la compagnie pour décembre 1992

Liste partielle des principales usines de pièces d'automobile au Canada

Nom de la société/de l'usine	Emplacement	Produits principaux
Fabricants indépendants sous contrôle étranger (grandes installations)		
Johnson Controls	Lachine (QC) St. Thomas (Ont.) Winnipeg (Man.)	Batteries
Kralinator Filters Ltd. (division de Hayes-Dana)	Cambridge (Ont.)	Filtres à huile, de carburant et à air
Lear Seating Canada	Ajax (Ont.) Whitby (Ont.) Lindsay (Ont.) Kitchener (Ont.)	Sièges d'automobile
Moog Canada Ltd.	Brampton (Ont.)	Pièces de direction, suspension et embouties
PPG Canada Inc.	Toronto (Ont.) Mississauga (Ont.) Whitby (Ont.)	Vitres pour automobile, adhésifs, enduits de peinture, composants de parkérisation
Rockwell International of Canada Ltd.	Chatham (Ont.) Tilbury (Ont.) Mississauga (Ont.) Bracebridge (Ont.) Milton (Ont.)	Ressorts hélicoïdaux, freins, pièces mécaniques embouties, composants en plastique
TRW Canada, Thompson Products Division	St. Catharines (Ont.)	Composants de direction, soupapes, dispositifs électromécaniques
Volkswagen Canada Inc.	Barrie (Ont.)	Boîtes de vitesse, pièces de freins, roues
Walker Exhausts	Cambridge (Ont.)	Silencieux, tuyaux arrière et d'échappement
Waterville T.G. Inc.	Waterville (QC)	Produits en caoutchouc, tableaux de bord garnis de bourrelets antichocs

Liste partielle des principales usines de pièces d'automobile au Canada

Nom de la société/de l'usine	Emplacement	Produits principaux
Sociétés appartenant à des intérêts canadiens		
ABC Group of Companies	Rexdale (Ont.)	Composants d'automobile moulés par soufflage
A. G. Simpson Co. Ltd.	Cambridge(Ont.) Oakville (Ont.) Oshawa (Ont.) Scarborough (Ont.) Windsor (Ont.)	Pièces embouties
Alcan Automotive Castings	St. Catharines (Ont.)	Culasses en aluminium, tuyauterie d'admission en aluminium
Butler Metal Products Co. Ltd.	Cambridge (Ont.)	Pièces embouties
Canadian General Tower Ltd.	Cambridge (Ont.)	Housses en vinyle pour sièges
Complax Corporation (The)	Windsor (Ont.) Cobourg (Ont.)	Composants fabriqués par moulage par injection-compression
Court Industries Limited	St. Catharines (Ont.)	Traitement de surfaces, galvanisation, chrome, nickel/bondérisation et phosphate, produits pour taraudeuse, pièces de transmissions
Crila Plastic Industries Ltd.	Bolton (Ont.)	Garnitures
Do-Ray Lamp Company (Canada)	Toronto (Ont.)	Matériel d'éclairage et de sécurité pour camions
Dominion Automotive Industries	Toronto (Ont.)	Éclairages, miroirs, feux clignotants
Fabricated Steel Products Ltd.	Windsor (Ont.)	Pièces embouties
Huron Steel Products	Windsor (Ont.)	Pièces embouties
Kendan Manufacturing Ltd.	Windsor (Ont.)	Composants de moteur diesel
Linamar Machine Limited	Guelph (Ont.)	Boîtes de vitesse et pièces de freins

Liste partielle des principales usines de pièces d'automobile au Canada

Nom de la société/de l'usine	Emplacement	Produits principaux
Sociétés appartenant à des intérêts canadiens		
Magna International Incorporated Division Atoma Division Cosma Division Decoma Division Tesma	Newmarket (Ont.) Brampton (Ont.) Concord (Ont.) Concord (Ont.)	Sièges d'automobile et garniture intérieure Pièces embouties, pièces d'extérieur Pièces en plastique d'intérieur et d'extérieur Composants de moteur en acier
National Auto Radiator Manufacturing Co. Ltd.	Windsor (Ont.)	Pièces embouties
Stelco Inc. (fabrication de pièces seulement)	Gananoque (Ont.) Toronto (Ont.) Brantford (Ont.)	Pièces de fixation et pièces forgées
Tamco Ltd.	Windsor (Ont.)	Leviers de vitesses, gaines de colonne de direction
Woodbridge Foam Corporation	Tillsonburg (Ont.) Toronto (Ont.) Woodbridge (Ont.)	Jeux, autres composants de caoutchouc mousse

Investissements des usines de montage asiatiques au Canada et aux États-Unis

Société	Emplacement	Capacité de production (en milliers)	Date d'ouverture	Produit
Canada				
Toyota	Cambridge (Ont.)	70	1988	Automobiles
Honda	Alliston (Ont.)	100	1986	Automobiles
Hyundai	Bromont (QC)	100	1989	Automobiles
CAMI	Ingersoll (Ont.)	200	1989	Automobiles/Camions de sport
États-Unis				
Toyota	Georgetown (Kentucky)	200	1993	Automobiles
	Georgetown (Kentucky)	200	1988	Automobiles
	Fremont (Californie)	100	1992	Camionnettes
NUMMI	Fremont (Californie)	250	1984	Automobiles
Nissan	Smyrna (Tennessee)	240	1983	Automobiles/Camionnettes
	Smyrna (Tennessee)	200	1992	Automobiles
	Avon Lake (Ohio) (Ford)	100	1992	Camionnettes
Honda	Marysville (Ohio)	360	1982	Automobiles
	Liberty (Ohio)	150	1991	Automobiles
Diamond Star	Bloomington-Normal (Illinois)	240	1988	Automobiles
Mazda	Flat Rock (Michigan)	240	1987	Automobiles
Subaru/Isuzu	Lafayette (Indiana)	220	1989	Automobiles/Camionnettes/ Camions de sport

Publications choisies sur l'industrie de l'automobile disponibles en français

Disponible d'Industrie, Sciences et Technologie Canada*

Compétitivité de l'industrie — Une perspective sectorielle
La compétitivité avant tout !, Programme et services fédéraux pour
l'industrie des pièces d'automobile — printemps 1990
Répertoire de fabricants canadiens de pièces d'automobile
Répertoire de fabricants canadiens de véhicules

Disponible des centres de services aux entreprises

Profils de l'industrie :

Autobus urbains et interurbains
Automobiles
Camions lourds
Pièces originales pour automobiles
Pièces de rechange pour automobiles
Pneus
Véhicules spéciaux

Disponible de Statistique Canada

Communiqué préliminaire sur le commerce international du Canada
(mensuel), n° au catalogue 65-001P
Dépenses d'immobilisations et de réparations — sous-industries
manufacturières, perspective, n° au catalogue 61-214
Emploi, gains et durée du travail (mensuel), n° au catalogue 72-002
Enquête mensuelle sur les industries manufacturières, n° au catalogue 31-001
Enquête sur la consommation de carburant, automobiles, camionnettes et
fourgonnettes (trimestriel), n° au catalogue 53-007
Enquête sur la consommation de carburant (annuel),
n° au catalogue 53-226
Industries du matériel de transport (annuel), n° au catalogue 42-251
Industries du matériel de transport, n°s au catalogue 42-251B, 3231;
3241, 42, 43, 44; 3251-3257; 3299
Le Quotidien, n° au catalogue 11-001F
Véhicules automobiles, immatriculations (annuel), n° au catalogue 53-219
Ventes de véhicules automobiles neufs (mensuel), n° au catalogue 63-007

* Le nombre des exemplaires disponibles est limité

Associations de l'industrie de l'automobile

Association canadienne de l'autobus

Suite 900
155, rue Queen
OTTAWA (Ont.)
K1P 6L1
Téléphone : (613) 238-1800
Télécopieur : (613) 563-9596

Association canadienne d'équipement de transport canadien

49, rue Pearl
ST. THOMAS (Ont.)
N5P 2P5
Téléphone : (519) 631-0414
Télécopieur : (519) 631-1855

Association canadienne de l'industrie du caoutchouc

Suite 308
89, Queensway ouest
MISSISSAUGA (Ont.)
L5B 2V2
Téléphone : (416) 270-8322
Télécopieur : (416) 270-2640

Association canadienne de véhicules récréatifs

Suite 200
670, rue Bloor ouest
TORONTO (Ont.)
M6G 1L2
Téléphone : (416) 533-7800
Télécopieur : (416) 533-4795

Association canadienne des concessionnaires d'automobiles japonaises

Suite 101
1, chemin Eva
ETOBICOKE (Ont.)
M9C 4Z5
Téléphone : (416) 620-9717
Télécopieur : (416) 620-0392

Canadian Truck Trailer Manufacturers' Association

C.P. 294
KLEINBURG (Ont.)
L0J 1C0
Téléphone : (416) 893-1689
Télécopieur : (416) 893-2392

Japan Automobile Manufacturers' Association of Canada

Suite 1406
2, avenue Sheppard est
WILLOWDALE (Ont.)
M2N 5Y7
Téléphone : (416) 222-9515
Télécopieur : (416) 226-6774

Association des fabricants de pièces de véhicules d'automobiles du Canada

Suite 516
195, West Mall
ETOBICOKE (Ont.)
M9C 5K1
Téléphone : (416) 620-4220
Télécopieur : (416) 620-9730

Association des fabricants internationaux d'automobiles du Canada

Suite 700
210, rue Dundas ouest
TORONTO (Ont.)
M5G 2E8
Téléphone : (416) 595-5333
Télécopieur : (416) 595-8226

Association des industries de l'automobile du Canada

1272, rue Wellington
OTTAWA (Ont.)
K1Y 3A7
Téléphone : (613) 728-5821
Télécopieur : (613) 728-6021

Federation of Automobile Dealer Associations of Canada

85, Promenade Renfrew
MARKHAM (Ont.)
L3R 0N9
Téléphone : (416) 940-4959
Télécopieur : (416) 940-6870

Pacific Automotive Co-Operation Inc.

Suite 1408
2, avenue Sheppard est
WILLOWDALE (Ont.)
M2N 5Y7
Téléphone : (416) 222-0700
Télécopieur : (416) 226-6774

Société des fabricants de véhicules à moteur

Suite 1602
25, rue Adelaide est
TORONTO (Ont.)
M5C 1Y7
Téléphone : (416) 364-9333
Télécopieur : (416) 367-3221

Société des industries du plastique du Canada

Suite 104
1262, chemin Don Mills
DON MILLS (Ont.)
M3B 2W7
Téléphone : (416) 449-3444
Télécopieur : (416) 449-5685

Syndicat national des travailleurs et travailleuses de l'automobile, de l'aérospatiale et de l'outillage agricole du Canada (TCA - Canada)

205, Placer Court, North York
WILLOWDALE (Ont.)
M2H 3H9
Téléphone : (416) 497-4110
Télécopieur : (416) 495-6559

ISTC - Centres de services aux entreprises

Ces centres ont été mis sur pied à l'administration centrale et dans les bureaux régionaux pour permettre à la clientèle de se renseigner sur les services, les produits, les programmes et les compétences relevant du Ministère.

BUREAUX RÉGIONAUX

TERRE-NEUVE

ISTC
Bureau 504
Atlantic Place
215, rue Water
C.P. 8950
ST. JOHN'S (T.-N.)
A1B 3R9
Téléphone : (709) 772-ISTC
Télécopieur : (709) 772-5093

ÎLE-DU-PRINCE-ÉDOUARD

ISTC
Bureau 400
National Bank Tower
Confederation Court Mall
134, rue Kent
C.P. 1115
CHARLOTTETOWN (Î.-P.-É.)
C1A 7M8
Téléphone : (902) 566-7400
Télécopieur : (902) 566-7450

NOUVELLE-ÉCOSSE

ISTC
5^e étage
Central Guaranty Trust Tower
1801, rue Hollis
C.P. 940, succ. M
HALIFAX (N.-É.)
B3J 2V9
Téléphone : (902) 426-ISTC
Télécopieur : (902) 426-2624

NOUVEAU-BRUNSWICK

ISTC
12^e étage
Place Assomption
770, rue Main
C.P. 1210
MONCTON (N.-B.)
E1C 8P9
Téléphone : (506) 857-ISTC
Télécopieur : (506) 851-2384

QUÉBEC

ISTC
Bureau 3800
800, Tour de la place Victoria
C.P. 247
MONTRÉAL (QC)
H4Z 1E8
Téléphone : (514) 283-8185
ou 1-800-361-5367
Télécopieur : (514) 283-3302

ONTARIO

ISTC
4^e étage
Dominion Public Building
1, rue Front ouest
TORONTO (Ont.)
M5J 1A4
Téléphone : (416) 973-ISTC
Télécopieur : (416) 954-1385

MANITOBA

ISTC
8^e étage
330, avenue Portage
C.P. 981
WINNIPEG (Man.)
R3C 2V2
Téléphone : (204) 983-ISTC
Télécopieur : (204) 983-2187

SASKATCHEWAN

ISTC
Bureau 401
119, 4^e Avenue sud
SASKATOON (Sask.)
S7K 5X2
Téléphone : (306) 975-4400
Télécopieur : (306) 975-5334

ALBERTA

ISTC
Bureau 540
Place du Canada
9700, avenue Jasper
EDMONTON (Alb.)
T5J 4C3
Téléphone : (403) 495-ISTC
Télécopieur : (403) 495-4507

ISTC

Bureau 1100
510, 5^e Rue sud-ouest
CALGARY (Alb.)
T2P 3S2
Téléphone : (403) 292-4575
Télécopieur : (403) 292-4578

COLOMBIE-BRITANNIQUE

ISTC
Bureau 900
Scotia Tower
650, rue Georgia ouest
C.P. 11610
VANCOUVER (C.-B.)
V6B 5H8
Téléphone : (604) 666-0266
Télécopieur : (604) 666-0277

YUKON

ISTC
Bureau 210
300, rue Main
WHITEHORSE (Yuk.)
Y1A 2B5
Téléphone : (403) 667-3921
Télécopieur : (403) 668-5003

TERRITOIRES DU NORD-OUEST

ISTC
10^e étage
Precambrian Building
Sac postal 6100
YELLOWKNIFE (T. N.-O.)
X1A 2R3
Téléphone : (403) 920-8568
Télécopieur : (403) 873-6228

ADMINISTRATION CENTRALE

ISTC
1^{er} étage, Tour est
235, rue Queen
OTTAWA (Ont.)
K1A 0H5
Téléphone : (613) 952-ISTC
Télécopieur : (613) 957-7942

QUEEN HD 9710 .C22 A256 1992
Canada. Industry, Science and
Statistical review of the Ca

DATE DUE - DATE DE RETOUR

ISTC 1551 (2/90)

INDUSTRY CANADA/INDUSTRIE CANADA



107000